

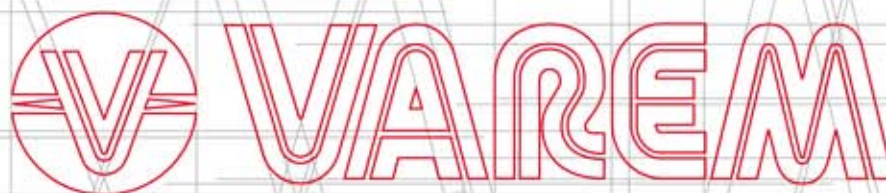

CATALOGO GENERALE

GENERAL CATALOGUE





L'AZIENDA

Le attività di Varem oggi si sviluppano nelle sedi di Bovolenta, dov'è ubicata la sede legale dell'azienda, e a Limena.

Nei due stabilimenti di Bovolenta, sono prodotti i serbatoi di piccole dimensioni, è realizzato lo stampaggio delle membrane e si trova la sede logistica con il magazzino di spedizione di tutti i prodotti.

Nella sede di Limena sono ubicati la Direzione, i laboratori di Ricerca e Sviluppo, l'attrezzatura, e sono realizzati tutti gli altri prodotti, oltre ad ospitare gli uffici per la progettazione e prototipazione di nuovi prodotti e linee produttive.

THE COMPANY

Varem's operations currently take place in the premises in Bovolenta, where it has its registered office, and in Limena.

In the two Bovolenta plants small tanks are produced and membranes are molded, and it is here that the logistics department is located, with a warehouse from which all products are shipped.

The premises in Limena contain the Management offices, the R&D laboratories, the tooling department and it is here that all other products are manufactured; the offices for the design and prototyping of new products and production lines are also located here.

LE ORIGINI DI UN SUCCESSO

La storia di Varem è saldamente ed intimamente legata come origini, territorialità e cultura aziendale al nord est d'Italia.

Un'area geografica del Paese che dal primo dopoguerra ha visto la propria economia e sviluppo industriale esplodere in modo tumultuoso ed esponenziale grazie all'abnegazione, al lavoro, all'inventiva, al desiderio ed al coraggio di fare impresa dell'infaticabile popolo veneto.

In questo contesto Luigino Benettolo ha fondato Varem, dando il proprio contributo a far diventare il Veneto una delle regioni più industrializzate al mondo, promuovendo e facendo riconoscere il "made in Italy" a livello internazionale come sinonimo di qualità, affidabilità e tecnologia all'avanguardia.

Inizialmente precursore e successivamente leader del settore nella produzione di vasi di espansione ed autoclavi, Varem è stata sempre coerente con le proprie origini, rafforzando costantemente nel tempo la sua posizione di leadership e divenendo nel contempo un punto di riferimento per i competitor ed il mercato.

THE ORIGINS OF SUCCESS

Varem's history is firmly and closely linked, as origins, territoriality and company culture, to the north-east of Italy.

In the post-war period, the economy and industrial development of this geographical area of the country exploded tumultuously and exponentially, thanks to the renunciation, hard work, creativity, spirit and courage to enter into business of the tireless Veneto people.

It was in this context that Luigino Benettolo founded Varem, helping to make Veneto one of the most highly industrialized areas in the world, promoting and raising the awareness of "Made in Italy" throughout the world as synonym of quality, reliability and cutting edge technology.

First as forerunner and then as leader in the field of expansion vessel and autoclave manufacture, Varem has always remained coherent with its origins, constantly strengthening its leadership position over time and simultaneously setting the standard for competitors and for the market.

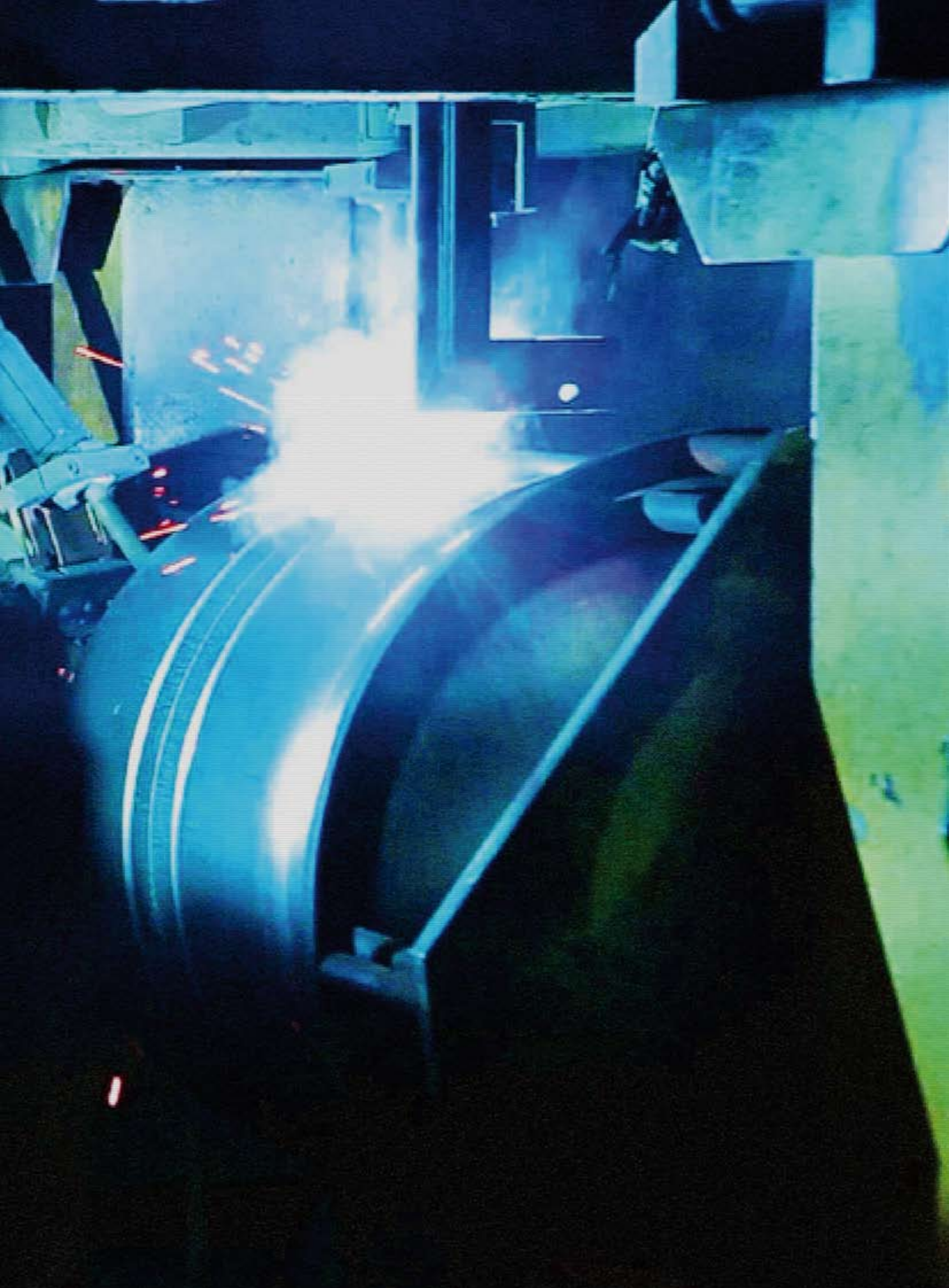

**LINEA RISCALDAMENTO***HEATING LINE*

5

**LINEA TERMOSANITARIO MULTIFUNZIONE***HOT POTABLE WATER MULTIFUNCTION LINE*

11

**LINEA SOLLEVAMENTO***WATER LINE*

15

**SCAMBIATORI DI CALORE***HEAT EXCHANGERS*

25

**BOLLITORI E SERBATOI COIBENTATI***BOILERS AND INSULATED TANKS*

31

**ACCESSORI E RICAMBISTICA***ACCESSORIES AND SPARE PARTS*

41



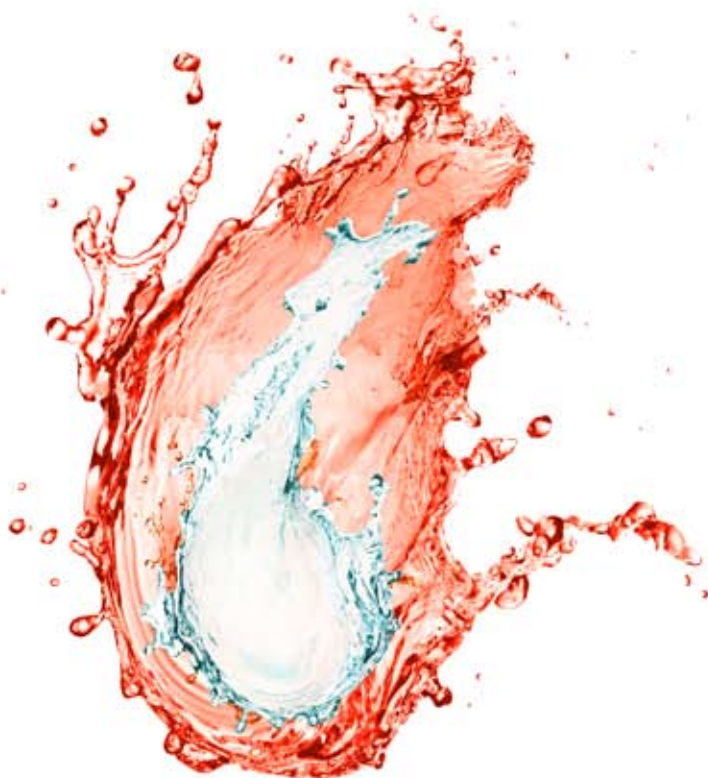

LINEA RISCALDAMENTO

HEATING LINE

Il vaso di espansione per impianti termici sopporta la dilatazione di volume dell'acqua causata dall'aumento di temperatura nel circuito e protegge l'impianto da pericolose variazioni di pressione. Il lavoro del vaso di espansione è ancora più importante in fase di avviamento dell'impianto quando l'acqua subisce un notevole aumento di temperatura.

Per ulteriori informazioni sul corretto dimensionamento dei prodotti, visitare il sito www.varem.com

The expansion vessel for heating systems makes available the volume for water dilation due to temperature increments, and keeps the system safe to dangerous pressure variations. The working of the expansion vessels is more important during system start-up, when water temperature rises very quickly.

For further information about the correct dimensioning of the products, please visit the web site www.varem.com



SCHEMA DI UN IMPIANTO DI RISCALDAMENTO

SCHEME OF A HEATING SYSTEM

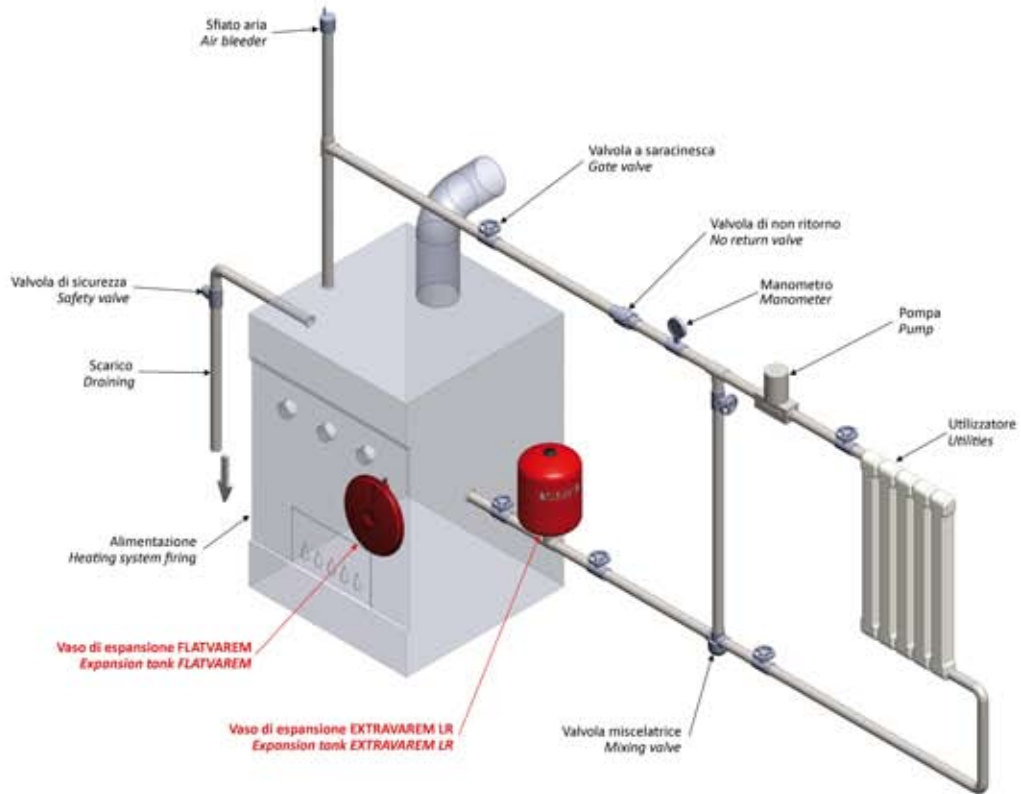

SCHEMA DI UN IMPIANTO SOLARE TERMICO

SCHEME OF A SOLAR SYSTEM

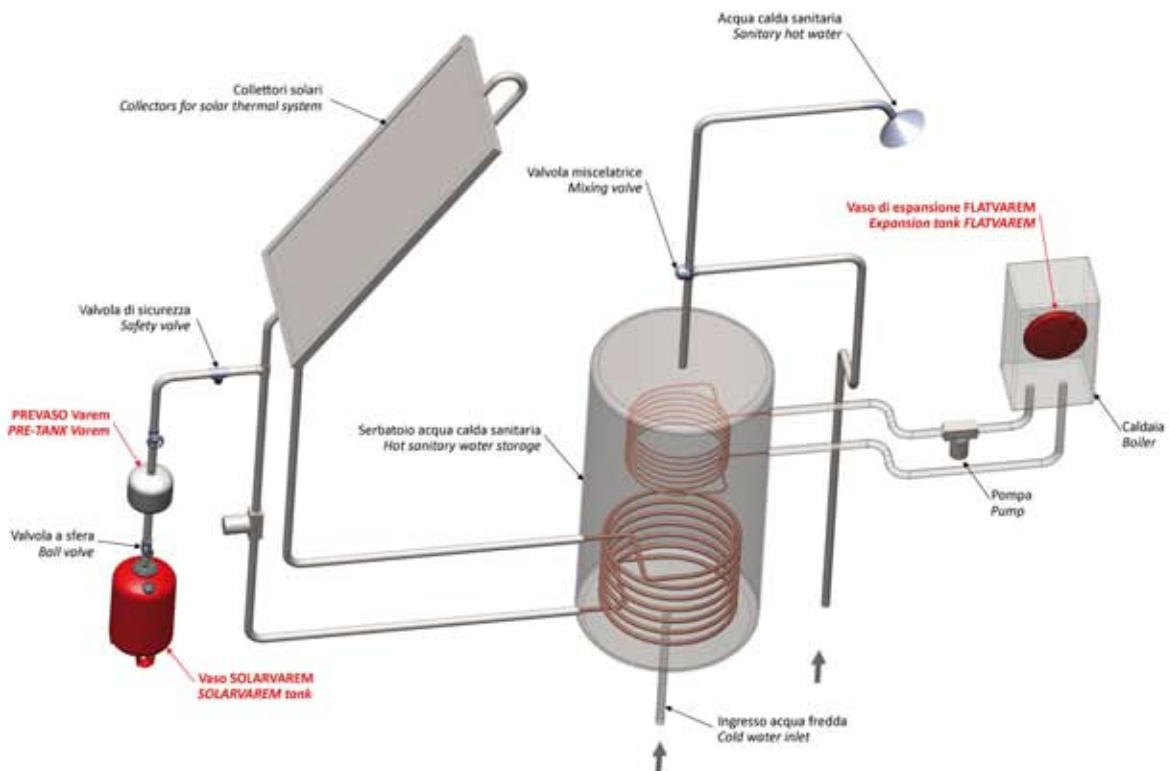



VASI DI ESPANSIONE PER IMPIANTI DI RISCALDAMENTO

- Flangia in acciaio zincato fino a 400 lt, verniciata da 500 a 1000 lt
- Pressione di precarica 1,5 bar
- Colore rosso

EXPANSION VESSELS FOR HEATING SYSTEMS

- Galvanized carbon steel flange up to 400 lt, coated from 500 lt to 1000 lt.
- Pre charge pressure 1,5 bar
- Red colour

EXTRAVAREM LR CE

-10 +99 °C



Modello	Codice standard	Capacità	Press. max	Raccordo	Dimensioni	Imballo	Qtà/pallet
Item	Standard Code	Capacity	Max. pressure	Connection	Dimensions	Packaging	Qty/pallet
		lt	bar	inch	mm	m ³	n.
LR 5	R1005231CS000000	5	6	3/4'	160x325	0.019	210
LR 8	R1008231CS000000	8	6	3/4'	200x330	0.031	144
LR 12	UR012231CS000000	12	6	3/4'	270x310	0.024	72
LR 18	UR018231CS000000	18	6	3/4'	270x415	0.034	56
LR 25	UR025231CS000000	25	6	3/4'	290x460	0.041	42
LR 40	UR040231CS000000	40	5	3/4'	320x580	0.068	36

Membrana fissa, flangia aggraffata

Fixed membrane, crimped flange

MAXIVAREM LR CE

-10 +99 °C



Modello	Codice standard	Capacità	Pressione max	Raccordo	Dimensioni	Imballo	Qtà/pallet
Item	Standard Code	Capacity	Max. pressure	Connection	Dimensions	Packaging	Qty/pallet
		lt	bar	inch	mm	m ³	n.
LR V 35	UR035231CS000000	35	5	3/4'	320X525	0.064	42
LR V 50	UR050271CS000000	50	6	3/4'	380X620	0.104	25
LR V 60	UR060371CS000000	60	6	1'	380X670	0.116	25
LR V 80	UR080371CS000000	80	6	1'	450X650	0.135	20
LR V 100	UR100371CS000000	100	6	1'	450X730	0.173	15
LR V 150	UR150471CS000000	150	6	1½'	554X810	0.265	8
LR V 200	UR200471CS000000	200	6	1½'	554X988	0.324	8
LR V 250	UR250471CS000000	250	6	1½'	624X1006	0.423	6
LR V 300	UR300471CS000000	300	6	1½'	624X1160	0.481	6
LR V 400	UR400471CS000000	400	6	1½'	624X1520	0.77	6
LR V 500	UR500471CS000000	500	6	1½'	775X1250	1.126	1
LR V 600	UR600471CS000000	600	6	1½'	775X1525	1.349	1
LR V 700	UR700471CS000000	700	6	1½'	775X1635	1.438	1
LR V 1000	URN10H61CS000000	1000	6	2'	900X1923	2.2	1

Membrana sostituibile, flangia avvitata da 50 lt.

Replaceable membrane, screwed flange from 50 lt.

VASI DI ESPANSIONE PER
IMPIANTI SOLARI

- Membrana resistente a picchi di 130°
Pressione di precarica 2,5 bar

EXPANSION VESSELS FOR
SOLAR SYSTEMS

- Membrane resistant to peaks of 130°
Pre charge pressure 2,5 bar

SOLAR VAREM CE		-10 +130 °C		Modello	Codice stand.	Capacità	Pressione max	Raccordo	Dimensioni	Imballo	Qtà/pallet
		Item	Std. Code	Capacity	Max. pressure	Connection	Dimensions	Packaging	Qty/pallet		
				lt	bar	inch	mm	m ²	n.		
		LR S 5	R80052**S000000	5	**	3/4'	160x325	0.020	210		
LR S 8	R80082**S000000	8	**	3/4'	200x330	0.031	144				
LR S 12	R80122**S000000	12	**	3/4'	270x310	0.024	72				
LR S 18	R80182**S000000	18	**	3/4'	270x415	0.034	56				
LR S 25	R80252**S000000	25	**	3/4'	290x460	0.041	63				
LR S 40	R80402**S000000	40	**	3/4'	320x580	0.066	36				

**Configurazioni:

41. flangia in acciaio inox aggraffata, membrana fissa, colore rosso, pressione massima 8 bar
48. flangia in acciaio inox aggraffata, membrana fissa, colore bianco, pressione massima 8 bar
86. flangia in acciaio inox avvitata, membrana sostituibile, colore rosso, pressione massima 10 bar

**Configurations:

41. stainless steel crimped flange, fixed membrane, red color, max pressure 8 bar
48. stainless steel crimped flange, fixed membrane, white color, max pressure 8 bar
86. stainless steel screwed flange, replaceable membrane, red color, max pressure 10 bar

SOLAR VAREM CE		-10 +130 °C		Modello	Codice stand.	Capacità	Pressione max	Raccordo	Dimensioni	Imballo	Qtà/pallet
		Item	Std. Code	Capacity	Max. pressure	Connection	Dimensions	Packaging	Qty/pallet		
				lt	bar	inch	mm	m ³	n.		
		LR SV 50	R8050281S4000000	50	10	3/4'	380x620	0.104	25		
LR SV 60	R8060281S4000000	60	10	3/4'	380x670	0.116	20				
LR SV 80	R8080281S4000000	80	10	3/4'	450x650	0.135	20				
LR SV 100	R8100381S4000000	100	10	1'	450x730	0.173	15				
LR SV 150	R8150481S4000000	150	10	1'½	554x810	0.265	8				
LR SV 200	R8200481S4000000	200	10	1'½	554x988	0.324	8				
LR SV 300	R8300481S4000000	300	10	1'½	624x1160	0.481	6				
LR SV 500	R8500481S4000000	500	8	1'½	775x1250	1.126	1				

Flangia in acciaio inox avvitata, membrana sostituibile, colore rosso

Stainless steel screwed flange, replaceable membrane, red color

SOLAR VAREM CE		PREVASO SOLARE - SOLAR PRE-TANK									
		Modello	Codice stand.	Capacità	Pressione max	Raccordo	Dimensioni	Imballo	Qtà/pallet		
		Item	Std. Code	Capacity	Max. pressure	Connection	Dimensions	Packaging	Qty/pallet		
				lt	bar	inch	mm	m ³	n.		
LR SI 12	RX01200000000000	12	10	3/4'M + 3/4'F	270x320	0.024	72				
LR SI 18	RX01800000000000	18	10	3/4'M + 3/4'F	270x417	0.034	56				

Serbatoio a doppio raccordo senza membrana

Double connection tank without membrane



VASI DI ESPANSIONE PIATTI E OVALI
PER CALDAIE

- Membrana fissa a diaframma
- Pressione di precarica 1 bar
- Colore rosso

FLAT AND OVAL EXPANSION
VESSELS FOR BOILERS

- Diaphragm fix membrane
- Pre charge pressure 1 bar
- Red color

FLATVAREM	-10 +99 °C	Modello	Codice stand.	Capacità	Press. Max	Raccordo	Dimensioni	Imballo	Qtà/scatola
		Item	Std. Code	Capacity	Max. pressure	Connection	Dimensions	Packaging	Qty/carton
				lt	bar	Inch std	mm	m ³	n.
		LR P 325 6	C200623100000000	6	3	3/8'	325x103	0.052	4
LR P 325 8	C200823100000000	8	3	3/4'	325x128	0.060	4		
LR P 325 10	C201023100000000	10	3	3/4'	325x136	0.067	4		
LR P 325 12	C201223100000000	12	3	3/4'	325x160	0.074	4		
LR P 385 5	C1005931B0000000	5	3	3/4'	385x76	0.078	5		
LR P 385 6	C100623100000000	6	3	3/4'	385x86	0.078	5		
LR P 385 7	C100723100000000	7	3	3/4'	385x92	0.078	5		
LR P 385 8	C100823100000000	8	3	3/4'	385x103	0.088	5		
LR P 385 10	C101023100000000	10	3	3/4'	385x110	0.095	5		
LR P 385 12	C101223100000000	12	3	3/4'	385x142	0.092	4		
LR P 385 14	C101423100000000	14	3	3/4'	385x160	0.097	4		
LR P 385 18	C101823100000000	18	3	3/4'	385x190	0.033	1		
LR P 392 6	C3006931B0000000	6	3	3/8'	392x86	0.078	3		

FLATVAREM	-10 +99 °C	Modello	Codice stand.	Capacità	Press. Max	Raccordo	Dimensioni	Imballo	Qtà/scatola
		Item	Std. Code	Capacity	Max. pressure	Connection	Dimensions	Packaging	Qty/carton
				lt	bar	Inch std	mm	m ³	n.
		LR P 504 7	C600793100000000	7	3	3/8'	203x504x66	0.08	2
LR P 504 8	C600893100000000	8	3	3/8'	203x504x74	0.09	2		
LR P 504 10	C601093100000000	10	3	3/8'	203x504x107	0.09	1		
LR P 504 12	C601223100000000	12	3	3/8'	203x504x116	0.09	1		

Connessione 1/4', 3/8', 1/2', 3/4' radiale o assiale possono essere disponibili a richiesta

Connection 1/4', 3/8', 1/2', 3/4' radial or axial can be available upon request

EXTRAVAREM LR	-10 +99 °C	VASI DI ESPANSIONE OVALI - OVAL SHAPE EXPANSION VESSELS							
		Vasi a membrana fissa, flangia in acciaio zincato - fix membrane tanks, galvanised steel flange							
		Modello	Codice stand.	Capacità	Press. Max	Raccordo	Dimensioni	Imballo	Qtà/pallet
		Item	Std. Code	Capacity	Max. pressure	Connection	Dimensions	Packaging	Qty/pallet
		lt	bar	Inch std	mm	m ³	n.		
LR O 7,5	C7007231CSG00000	7.5	4	3/4'	110x493x192	0.08	144		
LR O 10	C7010231CS000000	10	4	3/4'	110x633x192	0.08	56		





LINEA TERMOSANITARIO MULTIFUNZIONE

HOT POTABLE WATER MULTIFUNCTION LINE

I vasi di espansione Varem della linea Multifunzione LC vengono utilizzati negli impianti di acqua calda sanitaria o in funzione anti colpo d'ariete.

Forniscono un'adeguata risposta ai problemi di dilatazione termica degli impianti di riscaldamento e al problema del colpo d'ariete. Fungono inoltre da volano idraulico. Progettati per contenere acqua potabile, sono tutti dotati di membrana con certificazione di alimentarietà.

Per ulteriori informazioni sul corretto dimensionamento dei prodotti, visitare il sito www.varem.com

The expansion vessels of the Varem LC Multifunction line are used in the domestic hot water systems or as water hammer arrester.

The LC expansion vessels protect the system against the thermal dilation of the water in the heating systems and against water hammer.

They work as hydraulic flywheel too. Being designed for potable water, they contain a membrane with certification of potability.

For further information about the correct dimensioning of the products, please visit the web site www.varem.com

**SCHEMA DI UTILIZZO PER ACQUA CALDA SANITARIA
E ANTI COLPO D'ARIETE**

*SCHEME OF UTILIZATION FOR DOMESTIC HOT WATER
AND AS WATER HAMMER ARRESTER*

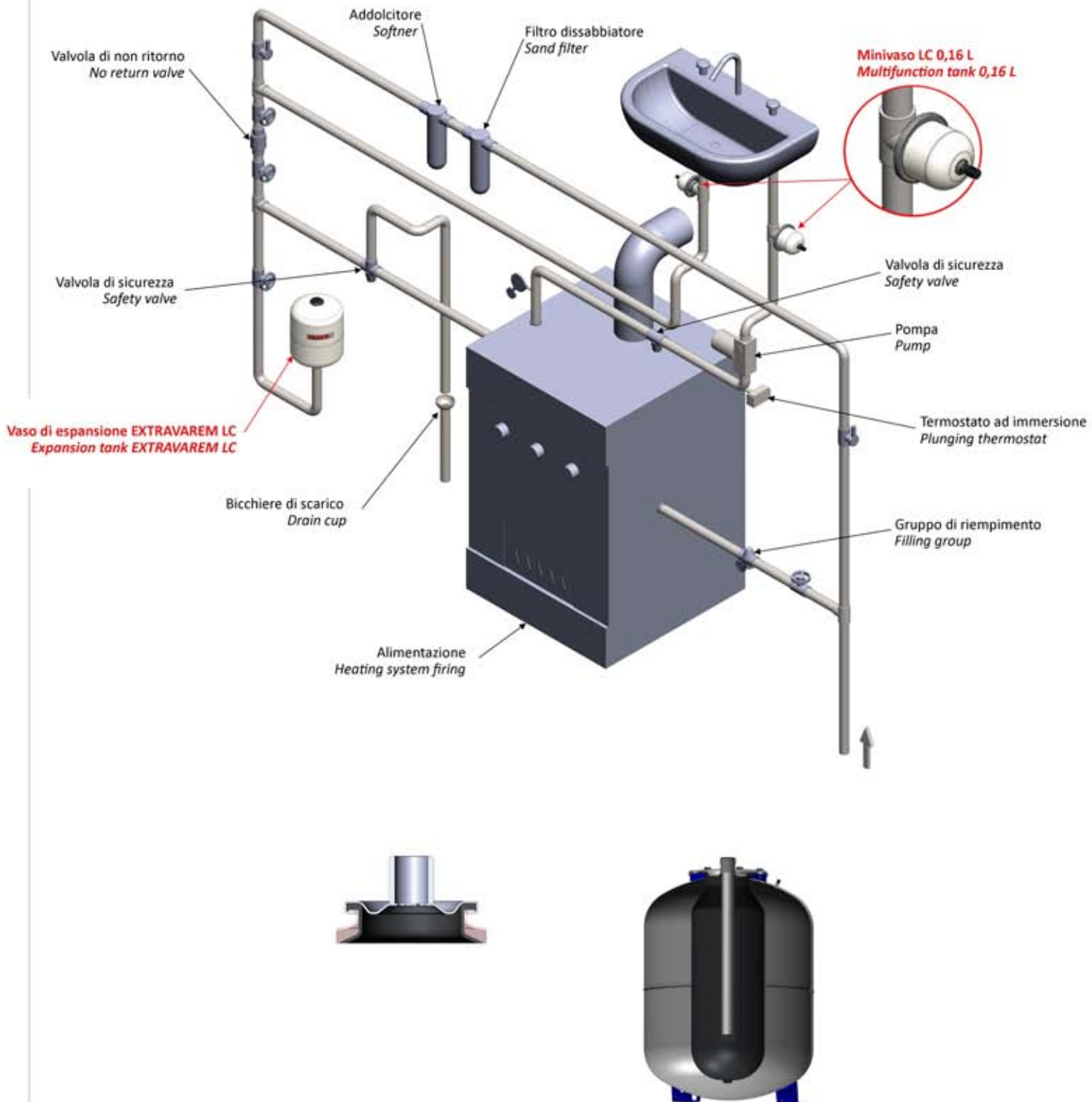



VASI DI ESPANSIONE
MULTIFUNZIONE

- Flangia in acciaio inox
- Colore bianco (blu oltre 60 lt)
- Marchio CE (non applicabile fino a 5 lt)

MULTIFUNCTION EXPANSION
VESSELS

- Stainless steel steel frange
- White color (blue over 60 lt)
- CE Mark (not applicable up to 5 lt)

EXTRAVAREM LC

-10 +99 °C



Utilizzo: acqua calda e fredda sanitaria - Use: hot and cold potable water

Modello	Codice stand.	Capacità	Pressione max	Raccordo	Dimensioni	Imballo	Qtà/pallet
Item	Std. Code	Capacity	Max. pressure	Connection	Dimensions	Packaging	Qty/pallet
		lt	bar	inch	mm	m ³	n.
LC O 2	C7002823S4000000	2	8	1/2'	82x120x325		-
LC O 3	C7003823S4000000	3	8	1/2'	82x120x475		-
LC O 4	C7004823GS4000000	4	8	1/2'	82x120x652		-
LC L 2,5	C4025823S4000000	2.5	10	1/2'	125x291	0.008	-
LC L 3	C4003823S4000000	3	10	1/2'	125x348	0.010	-
LC L 4	C4004823S4000000	4	10	1/2'	125x427	0.010	-

Membrana fissa, flangia aggraffata
Pressione di precarica 3,5 bar

Fixed membrane, crimped flange
Pre charge pressure 3,5 bar

EXTRAVAREM LC CE

-10 +99 °C



Utilizzo: impianti di riscaldamento, bollitori, elettropompe, acqua calda sanitaria, anti colpo d'ariete

Use: heating systems, boilers, pumps, hot potable water, water hammer arresting

Modello	Codice stand.	Capacità	Pressione max	Raccordo	Membrana	Dimensioni	Imballo	Qtà/pallet
Item	Std. Code	Capacity	Max. pressure	Connection	Membrane	Dimensions	Packaging	Qty/pallet
		lt	bar	inch		mm	m ³	n.
LC 0,16	R1016823S4000000	0.16	5	3.5	1/2'	65x105	0.035	1480
LC 2	R1002823S4000000	2	10	3.5	1/2'	125x237	0.050	576
LC 5	R1005223S4000000	5	8	3.5	3/4'	160x325	0.020	210
LC 8	R1008223S4000000	8	8	3.5	3/4'	200x330	0.031	144
LC 12	R1012223S4000000	12	8	3.5	3/4'	270x310	0.024	72
LC 18	R1018223S4000000	18	8	3.5	3/4'	270x415	0.034	56
LC 25	R1025223S4000000	25	8	3.5	3/4'	290x460	0.044	63
LC 40	R1040223S4000000	40	8	3.5	3/4'	320x580	0.080	36

Membrana fissa, flangia aggraffata
Pressione di precarica 3,5 bar

Fixed membrane, crimped flange
Pre charge pressure 3,5 bar

MAXIVAREM LC CE

-10 +99 °C



Utilizzo: impianti di riscaldamento, bollitori, elettropompe, acqua calda sanitaria, anti colpo d'ariete

Use: heating systems, boilers, pumps, hot potable water, water hammer arresting

Modello	Codice stand.	Capacità	Pressione max	Raccordo	Membrana	Dimensioni	Imballo	Qtà/pallet
Item	Std. Code	Capacity	Max. pressure	Connection	Membrane	Dimensions	Packaging	Qty/pallet
		lt	bar	inch		mm	m ³	n.
LC V 60	UC060362S4000000	60	10	2	1'	380x670	0.112	20
LC V 80	UC080362S4000000	80	10	2	1'	450x650	0.135	20
LC V 100	UC100362S4000000	100	10	2	1'	450x730	0.173	15
LC V 150	UC150462S4000000	150	10	2	1'1/2	554x810	0.265	8
LC V 200	UC200462S4000000	200	10	2	1'1/2	554x988	0.324	8
LC V 250	UC250462S4000000	250	10	2	1'1/2	624x1006	0.423	6
LC V 300	UC300462S4000000	300	10	2	1'1/2	624x1160	0.481	6
LC V 400	UC400462S4000000	400	10	2	1'1/2	624x1520	0.771	6

Membrana sostituibile, flangia avvitata
Pressione di precarica 2 bar

Replaceable membrane, screwed flange
Pre charge pressure 2 bar



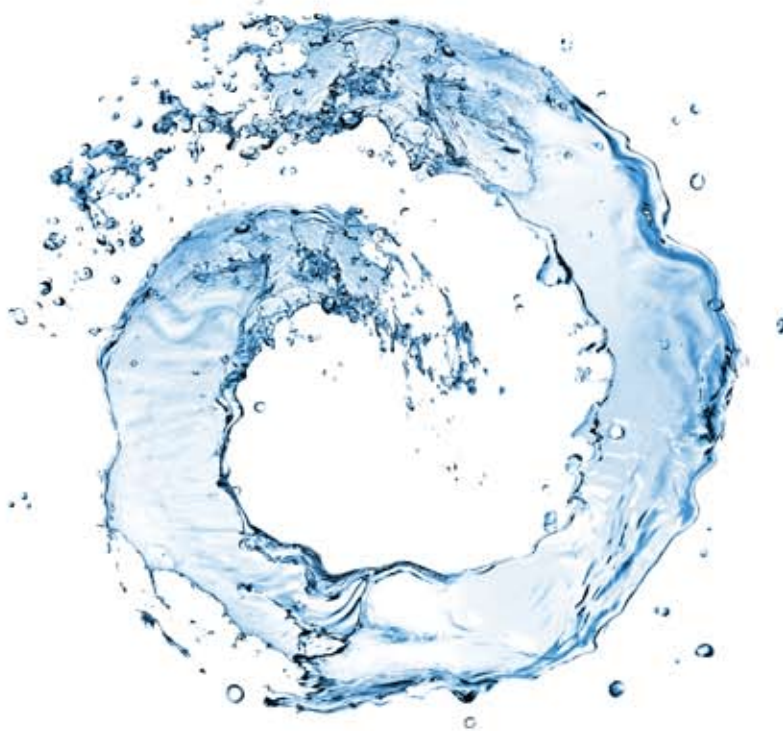

LINEA SOLLEVAMENTO

WATER LINE

Le autoclavi della linea Varem LS sono serbatoi a pressione che costituiscono un elemento fondamentale per la durata e l'efficienza dei sistemi di distribuzione e pompaggio dell'acqua potabile.

Le autoclavi accumulano l'acqua in pressione degli impianti di pompaggio fungendo da volano idrodinamico nelle fasi di prelievo.

Questa funzione riduce la frequenza di riaccensione del gruppo di pompaggio. Un pressostato regola la pressione all'interno del circuito e attiva la pompa solo quando l'acqua del serbatoio ha una pressione inferiore alla minima richiesta.

Alla riaccensione, la pompa riempie nuovamente il serbatoio di accumulo.

Per ulteriori informazioni sul corretto dimensionamento dei prodotti, visitare il sito www.varem.com

The pressure tanks of Varem LS line are a basic element for long lasting and efficiency of a potable water distribution system.

The pressure tank stores the pressurized water of the booster systems working as hydrodynamic flywheel during drawing.

This application reduces the frequency of switching on of the booster system.

A pressure switch adjusts the internal pressure and activates the pump only if the water pressure in the tank is lower than the minimum required.

Switching on, the pump loads the storage tank again.

For further information about the correct dimensioning of the products, please visit the web site www.varem.com

SCHEMA DI GRUPPO DI POMPAGGIO CON AUTOCLAVE

SCHEME OF A BOOSTER SYSTEM WITH PRESSURE TANK

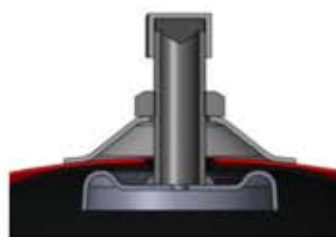
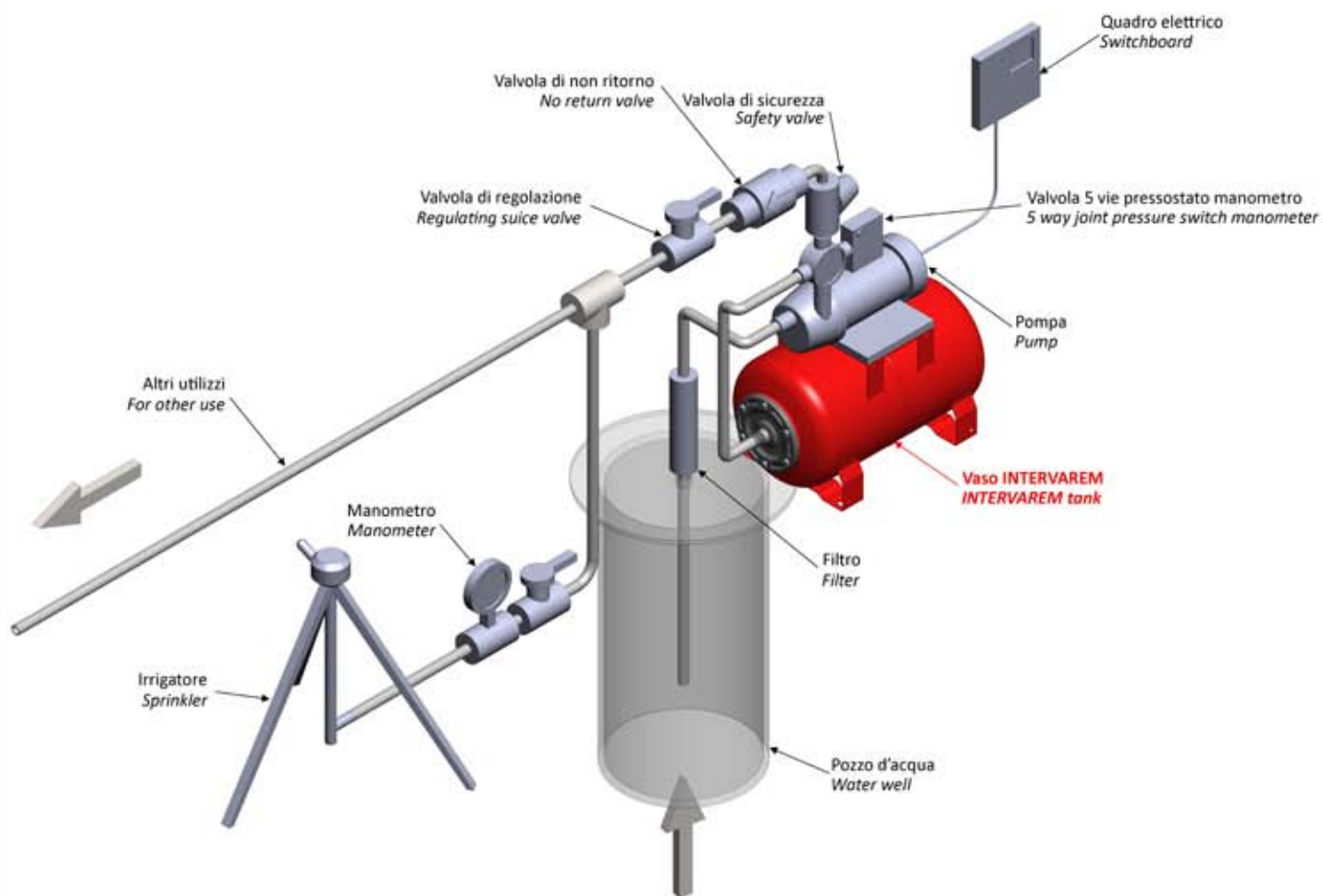



LINEA SOLLEVAMENTO VERTICALI

- Vasi idrici multifunzione verticali
- Membrana sostituibile
- Flangia in acciaio zincato o verniciato
- Colore rosso
- Pressione di precarica 2 bar

WATER LINE VERTICAL

- Vertical multifunction water tanks
- Replaceable membrane
- Available with galvanised or painted flange
- Red color
- Pre charge pressure 2 bar

INTERVAREM LS CE	-10 +99 °C		Modello	Codice stand.	Capacità	Pressione max	Raccordo	Dimensioni	Imballo	Qtà/pallet
			Item	Std. Code	Capacity	Max. pressure	Connection	Dimensions	Packaging	Qty/pallet
					lt	bar	inch	mm	m ³	n.
			LS 5	S2005361CS000000	5	8	1'	160x332	0.010	210
			LS 8*	S2008361CS000000	8	8	1'	200x348	0.015	144
			LS 12*	S2012361CS000000	12	8	1'	270x308	0.024	72
			LS 19*	S2019361CS000000	19	8	1'	270x415	0.031	63
			LS 20	S2020361CS000000	20	8	1'	250x500	0.038	56
			LS 24*	S2024361CS000000 E10243D1CS000000	24	8	1'	351x358	0.045	54
			LS 25*	S2025361CS000000	25	8	1'	290x472	0.041	63
			LS 40*	S2040361CS000000	40	10	1'	320x595	0.066	36

DISPONIBILE CON FLANGIA INOX SU RICHIESTA
COLORE BLU SU RICHIESTA

- * Raccordo ¾' disponibile su richiesta
- * Disponibile versione in colore bianco, flangia inox e precarica 3,5 bar

AVAILABLE WITH S/S FLANGE ON DEMAND
BLUE COLOR UPON REQUEST

- * Available version in white color, s/s flange and 3,5 bar pre charge pressure
- * Connection ¾ available upon request

MAXIVAREM LS CE	-10 +99 °C		Modello	Codice stand.	Capacità	Pressione max	Raccordo	Dimensioni	Imballo	Qtà/pallet
			Item	Std. Code	Capacity	Max. pressure	Connection	Dimensions	Packaging	Qty/pallet
					lt	bar	inch	mm	m ³	n.
			LS V 50	US050361CS000000	50	10	1'	379x759	0.126	15
			LS V 60	US060361CS000000	60	10	1'	379x825	0.131	15
			LS V 80	US080361CS000000	80	10	1'	450x789	0.170	15
			LS V 100	US100361CS000000	100	10	1'	450x910	0.200	15
			LS V 150	US150461CS000000	150	10	1'1/2	554x1040	0.340	8
			LS V 200	US200461CS000000	200	10	1'1/2	554x1250	0.407	8
			LS V 300	US300461CS000000	300	10	1'1/2	624x1370	0.596	6
			LS V 500	US500461CS000000	500	10	1'1/2	775x1460	1.300	1
			LS V 750*	US750461CS000000	750	10	1'1/2	786x1925	2.000	1
			LS V 1000*	USN10H61CS000000	1000	10	2'	945x1912	2.200	1
			LS V 1500*	S3N15H61CS000000	1500	10	2'	1150X2083	2.400	1
			LS V 2000*	USN20H61CS000000	2000	10	2'	1280x2080	2.500	1
			LS V 3000*	S3N30H61CS000000	3000	10	2'	1250x2710	4.500	1

DISPONIBILE CON FLANGIA INOX SU RICHIESTA
COLORE BLU SU RICHIESTA

- * Disponibili non marchiati CE
- ** Non marchiati CE

AVAILABLE WITH S/S FLANGE ON DEMAND
BLUE COLOR UPON REQUEST

- * Available not CE marked
- ** Not CE marked

LINEA SOLLEVAMENTO
ORIZZONTALI / ALTA PRESSIONE

- Vasi idrici multifunzione orizzontali
- Membrana sostituibile
- Flangia in acciaio zincato o verniciato
- Colore rosso
- Pressione di precarica 2 bar

WATER LINE
HORIZONTAL / HIGH PRESSURE

- Horizontal multifunction water tanks
- Replaceable membrane
- Available with galvanised or painted flange
- Red color
- Pre charge pressure 2 bar

MAXIVAREM LSC E INTERVAREM	-10 +99 °C	Modello	Codice stand.	Capacità	Pressione max	Raccordo	Dimensioni	Imballo	Qtà/pallet
		Item	Std. Code	Capacity	Max. pressure	Connection	Dimensions	Packaging	Qty/pallet
				lt	bar		mm	m ³	n.
		ORIZZONTALI - HORIZONTAL							
		LS H 19*	S2H19361CS0BP000	19	8	1'	300x418	0.031	63
		LS H 20*	S2H20361CS0BP000	20	10	1'	274x497	0.038	56
		LS H 40	US041361CS000000	40	10	1'	352x595	0.066	36
		LS H 50	US051361CS000000	50	10	1'	410x610	0.126	25
		LS H 60	US061361CS000000	60	10	1'	410x670	0.131	20
		LS H 80	US081361CS000000	80	10	1'	479x637	0.170	20
		LS H 100	US101361CS000000	100	10	1'	485x756	0.200	15
		LS H 200	US201461CS000000	200	10	1'1/2	602x1038	0.407	8
		LS H 300	US301461CS000000	300	10	1'1/2	654x1188	0.596	6

DISPONIBILE CON FLANGIA INOX SU RICHIESTA

* Precarica 1,5 bar
Fino a 40 lt raccordo 3/4' su richiesta

AVAILABLE WITH S/S FLANGE ON DEMAND

* 1,5 bar pre charge pressure
Up to 40 lt connection 3/4' upon request

PLUSVAREM	-10 +99 °C	Modello	Codice stand.	Capacità	Pressione max	Raccordo	Dimensioni	Imballo	Qtà/pallet
		Item	Std. Code	Capacity	Max. pressure	Connection	Dimensions	Packaging	Qty/pallet
				lt	bar		mm	m ³	n.
		ALTA PRESSIONE - HIGH PRESSURE							
		Con marchio CE - CE marked							
		LS P 8	S5008361CS000000	8	16	1'	200x320	0.015	144
		LS P 20	S5020361CS000000	20	16	1'	250x509	0.038	56
		LS PV 50	S5050361CS000000	50	16	1'	379x759	0.128	15
		LS PV 80	S5080361CS000000	80	16	1'	450x789	0.170	15
		LS PV 100	S5100361CS000000	100	16	1'	450x910	0.200	15
		LS PV 200	S5200361CS000000	200	16	1'1/2	554x1250	0.407	8
		LS PV 300	S5300361CS000000	300	14	1'1/2	624x1370	0.596	6
		LS PV 500	S5500361CS000000	500	12	1'1/2	775x1460	1.300	1
		Privi di marchio CE - not CE marked							
		LS PV 300	S5300461CS000000	300	16	1'1/2	624x1370	0.596	6
		LS PV 500	S5500461CS000000	500	16	1'1/2	775x1460	1.300	1
		LS PV 750	S5750461CS000000	750	16	1'1/2	790x1925	2.000	1
		LS PV 1000	S5N10461CS000000	1000	16	2'	945x1912	2.200	1

DISPONIBILE CON FLANGIA INOX SU RICHIESTA

22/25 bar su richiesta

AVAILABLE WITH S/S FLANGE ON DEMAND

22/25 bar upon request



**LINEA SOLLEVAMENTO
ULTRAVAREM**

- Autoclavi a membrana intercambiabile per acqua uso alimentare
- Flangia in acciaio inox
- Pre carica 2 bar
- Colore bianco poliesteri ad alta resistenza

**WATER LINE
ULTRAVAREM**

- *Replaceable membrane pressure tanks for potable water*
- *Stainless steel flange*
- *2 bar precharge*
- *White color high resistance polyester*

ULTRAVAREM

-10 +99 °C



Modello	Codice	Capacità	Max Press.	Raccordo	Dimensioni	Imballo	Qtà/pallet
Item	Code std	Capacity		Connection	Dimensions	Packaging	Qty/pallet
Verticali - <i>Vertical</i>		[lt]	[bar]	[inch]	[mm]	[m ³]	n.
LS U 24	S202436CS405Y000	24	10	1"	351x358	0.045	54
LS UV 60	US06036CS405Y000	60	10	1"	379x825	0.131	15
LS UV 100	US10036CS405Y000	100	10	1"	450x910	0.200	15

ULTRAVAREM

-10 +99 °C



Modello	Codice	Capacità	Max Press.	Raccordo	Dimensioni	Imballo	Qtà/pallet
Item	Code std	Capacity		Connection	Dimensions	Packaging	Qty/pallet
Orizzontali - <i>Horizontal</i>		[lt]	[bar]	[inch]	[mm]	[m ³]	n.
LS VH 20	S2H2036CS40BP05Y	20	10	1"	274x497	0.038	63
LS VH 60	US06136CS405Y000	60	10	1"	410x670	0.114	20
LS VH 100	US10136CS405Y000	100	10	1"	485x756	0.183	15

CARATTERISTICHE

Prodotto di qualità superiore
Alta resistenza alla corrosione
Spessore lamiera aumentato
Adatto ad ambienti molto aggressivi
Pressione massima 10 bar
Membrana butile rinforzata
Verniciatura ad alta resistenza

FEATURES

*Top quality product
High corrosion resistance
Increased plate thickness
Suitable for very aggressive environments
Maximum pressure 10 bar
Reinforced butyl membrane
High strength coating*

GARANZIA **5** ANNI
WARRANTY **5** YEARS



LINEA SOLLEVAMENTO
INOX - ZINCATI

- Vasi inox AISI304 con membrana intercambiabile
- Vasi zincati con membrana intercambiabile
- Pressione di precarica 2 bar

WATER LINE
S/STEEL - GALVANIZED

- Stainless steel tanks AISI304 with replaceable membrane
- Galvanized tanks with replaceable membrane
- Pre charge pressure 2 bar

INOXVAREM LS CE

-10 +99 °C



Modello	Codice stand.	Capacità	Pressione max	Raccordo	Dimensioni	Imballo	Qtà/pallet
Item	Std. Code	Capacity	Max. pressure	Connection	Dimensions	Packaging	Qty/pallet
		lt	bar	inch	mm	m ³	n.
VERTICALI INOX - STAINLESS STEEL VERTICAL							
LS X 20	V2020360S4000000	20	8	1'	260x492	0.040	56
LS XV 50	V2050360S4000000	50	8	1'	365x863	0.131	15
LS XV 100	V2100360S4000000	100	8	1'	480x925	0.240	15
LS XV 200	V2200460S4000000	200	8	1'1/2	540x1280	0.400	8
LS XV 300	V2300460S4000000	300	8	1'1/2	635x1385	0.600	6
LS XV 500	V2500460S4000000	500	8	1'1/2	780x1450	1.300	1

INOXVAREM LS CE

-10 +99 °C



Modello	Codice stand.	Capacità	Pressione max	Raccordo	Dimensioni	Imballo	Qtà/pallet
Item	Std. Code	Capacity	Max. pressure	Connection	Dimensions	Packaging	Qty/pallet
		lt	bar	inch	mm	m ³	n.
ORIZZONTALI INOX - STAINLESS STEEL HORIZONTAL							
LS XH 20	V2H20360S40BP000	20	8	1'	275x492	0.040	56
LS XH 50	V2051360S4000000	50	8	1'	450x545	0.104	25
LS XH 100	V2101360S4000000	100	8	1'	525x745	0.200	15
LS XH 200	V2201460S4000000	200	8	1'1/2	610x1095	0.400	8

ZINCVAREM LS CE

-10 +99 °C



Modello	Codice stand.	Capacità	Pressione max	Raccordo	Dimensioni	Imballo	Qtà/pallet
Item	Std. Code	Capacity	Max. pressure	Connection	Dimensions	Packaging	Qty/pallet
		lt	bar	inch	mm	m ³	n.
VERTICALI ZINCATI - GALVANIZED VERTICAL							
LS ZV 60	SZ060361CS000000	60	10	1'	379x825	0.131	15
LS ZV 100	SZ100361CS000000	100	10	1'	450x910	0.200	15
LS ZV 200	SZ200461CS000000	200	10	1'1/2	554x1250	0.407	8
LS ZV 300	SZ300461CS000000	300	10	1'1/2	624x1370	0.596	6
LS ZV 500	SZ400461CS000000	500	10	1'1/2	775x1460	1.300	1



SMARTVAREM

- Vasi idrici multifunzione verticali
- Membrana sostituibile
- Flangia in acciaio zincato o verniciato
- Colore rosso RAL3000
- Kit di pressurizzazione
- Kit cablaggio (opzionale)

SMARTVAREM

- Vertical multifunction water tanks
- Replaceable membrane
- Available with zinc or painted flange
- Color RAL3000
- Pressurization kit
- Cables kit (option)



Modello	Codice	Capacità	Pressione max	Raccordo	Dimensioni	Imballo	Qtà/pallet
Item	Std Code	Capacity	Max pressure	Connection	Dimensions	Packaging	Qty/pallet
		lt	bar	inch	mm	m ³	n.
LS V 100 K	US100361CSSMV000	100	10	1"	450x910	0.200	15
LS V 150 K	US150461CSSMV000	150	10	1'1/2	554x1040	0.340	8
LS V 200 K	US200461CSSMV000	200	10	1'1/2	554x1250	0.407	8
LS V 300 K	US300461CSSMV000	300	10	1'1/2	624x1370	0.596	6
LS V 500 K	US500461CSSMV000	500	10	1'1/2	775x1460	1.300	1
LS V 750 L	US750461CSSMV000	750	10	1'1/2	790x1925	2.000	1
SMART KIT	ACSMV01010000000	100-750	-	1/2"	-	-	-

KIT SMARTVAREM

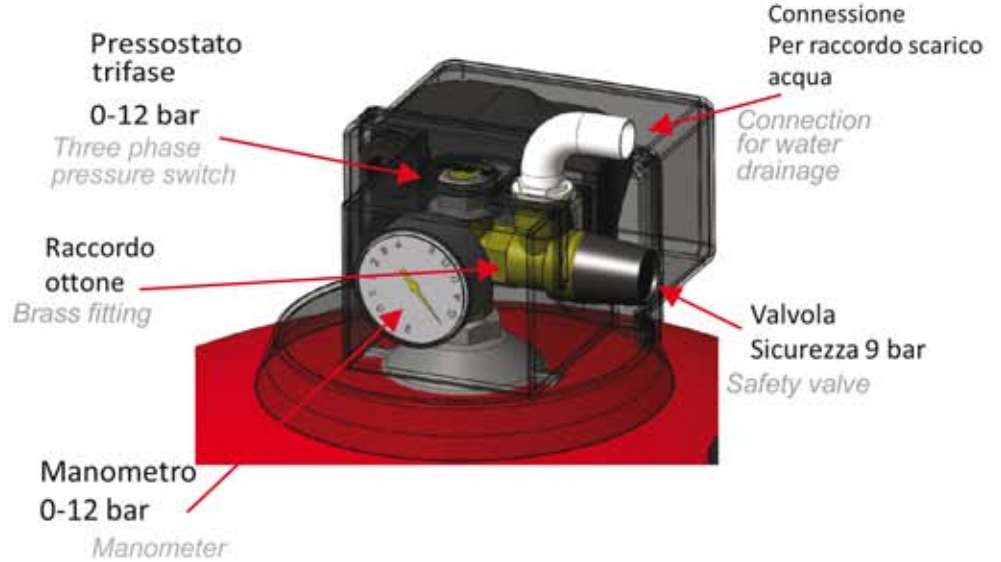

FLOVAREM

- Serbatoio passante
- Tubo forato passante
- Membrana a doppio foro
- Doppio ingresso maschio/femmina
- Pressione massima 10 bar

FLOVAREM

- Flow through tank
- Perforated through pipe
- Double hole membrane
- Male/female double inlet
- Max pressure 10 bar

FLOVAREM		Modello	Codice	Capacità	Pressione max	Raccordo	Dimensioni	Imballo	Qtà/pallet
		Item	Std Code	Capacity	Max pressure	Connection	Dimensions	Packaging	Qty/pallet
				lt	bar	inch	mm	m ³	n.
		FV 3	FV003323CS000000	3	10	1" M - 1" F	165x240	0.008	-

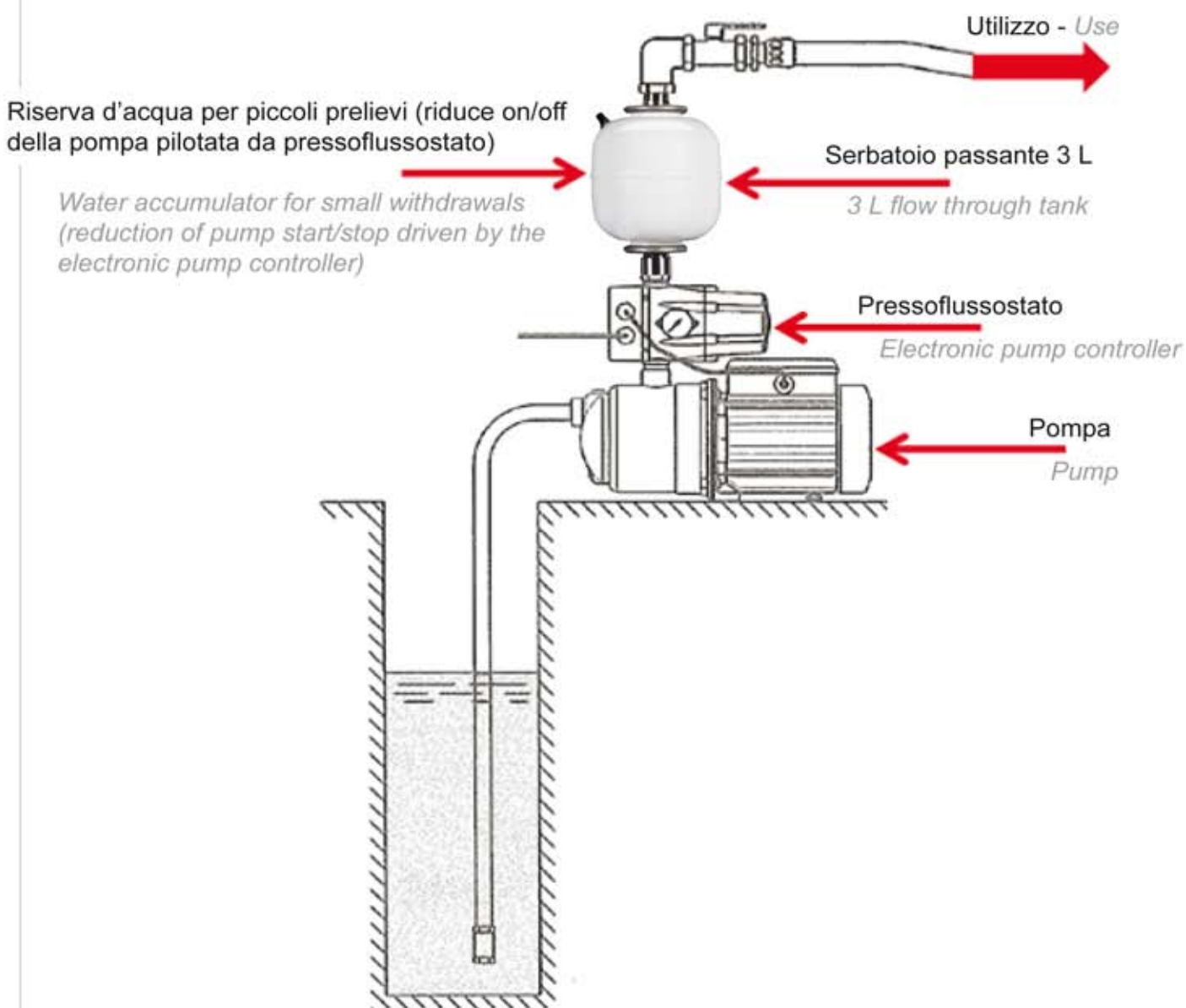



CONTROLVAREM

Dispositivo elettronico per il controllo e la protezione di elettropompe destinate a pressurizzazione domestica, impianti idrici civili e giardinaggio.

CONTROLVAREM

Electronic device for the control and protection of pumps udes for domestic water pressurization, civil water plants and garden water distribution.

Codice - Code:
CV003323PL000000



Equipaggiato con un vaso ad espansione 3 l per una maggiore efficienza nel funzionamento della pompa in caso di piccoli prelievi o microperdite e anti colpo d'ariete.

Fitted with a 3l expansion tank, providing an efficient pump functioning in case of small uses or micro leakages, and a protection against system water hammers.

L'attacco pompa è impostabile manualmente, un jumper nella scheda elettronica permette di regolare lo start da 1 a 4 bar. La differenza di altezza con le utenze può raggiungere i 40 metri.

The start-up of the pump can be defined manually, a jumper placed on the circuit board allow to set-up the pump start from 1 to 4 bar.

The height difference with the users can reach 40 meters.



Sensore di pressione

Scheda resinata

Rilevazione della possibile marcia a secco della pompa, a causa di mancanza di flusso o pressione insufficiente rispetto a quella di attacco; la portata di intervento è fissata a 1-2 litri/min.

Detection of the possible dry running of the pump, because of no flow or lower pressure than the pump start set up; the shut off flow rate is fixed at 1-2 liters/min.

DATI TECNICI

- Tensione: ~230 volt c.a.
- Frequenza: 50-60 Hz
- Corrente massima: 12 A
- Grado di protezione: IP65
- Pressione di marcia (Pm): 1+4 bar
- Pressione di marcia standard: 2 bar
- Portata di arresto (Qa): 1-2 l/min
- Connessioni: 1" M BSP
- Pressione lavoro: 8 bar
- Peso: 2180 g
- Protezione contro marcia a secco: riarmo automatico, avvii ripetuti.

TECHNICAL DATA

- Voltage: ~230 volt a.c.*
- Frequency: 50-60 Hz*
- Maximum current: 12 A*
- Protection grade: IP65*
- Start-up pressure (Pm): 1+4 bar*
- Manufacturer's pressure setting: 2 bar*
- Shut off flow rate (Qa): 1-2 l/min*
- Connections: 1" M BSP*
- Operating pressure: 8 bar*
- Weight: 2180 g.*
- Protection against dry running: automatic restart, repeated start-ups.*

PERCHÉ UN VASO A MEMBRANA È PREFERIBILE AD UN VASO A DIAFRAMMA

Varem ha eseguito una serie di test nei propri laboratori allo scopo di verificare il funzionamento dei propri vasi per impianti di pompaggio e metterli a confronto con altri prodotti sul mercato.

In particolare una serie di prove parallele su vasi dotati di membrana a palloncino e a diaframma hanno fatto emergere una significativa superiorità in determinate condizioni della prima soluzione, adottata da Varem, evidenziando nel contempo i limiti della seconda.

Il test effettuato è stato il cycle test EN13831 indicato nella direttiva PED 97/23/CE che prevede il corretto funzionamento del prodotto per 50.000 cicli ad una temperatura media di 30°C.

Uno degli aspetti più rilevanti per determinare il corretto funzionamento di un vaso di espansione è naturalmente il completo scarico dell'acqua contenuta, per tutta la durata del test. Abbiamo pertanto effettuato le prove tenendo sotto attenta osservazione anche questo aspetto, e monitorando le performance dei due prodotti a confronto in due scenari: con stacco della pompa a 3bar e a 5 bar.

Vaso a membrana
Membrane vessel



Vaso a Diaframma
Diaphragm Vessel



Caso 1: pressione di stacco a 3 bar

Ad un livello di pressione di stacco della pompa di 3 bar, il vaso di espansione è riempito con un volume utile di acqua pari al 25% del volume nominale. A titolo di esempio, un serbatoio del volume nominale di 100 lt contiene 25 lt di acqua.

In questa configurazione, il confronto tra le due tipologie di serbatoi ha evidenziato il superamento del test senza problemi.

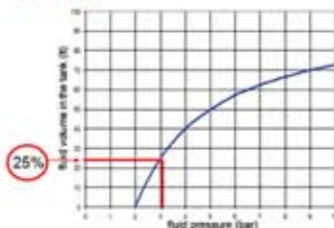

Case 1: shut down pressure of 3 bar

At a pump shut down pressure of 3 bar, the expansion vessel is filled with a usable volume of water equivalent to 25% of the nominal value. By way of example, a tank with a nominal value of 100 l contains 25 l of water.

In this configuration, comparison between the two types of tank showed that the test was passed without any problem.

Caso 2: pressione di stacco a 5 bar

Ad un livello di pressione di stacco della pompa di 5 bar, il vaso di espansione è riempito con un volume utile di acqua pari al 50% del volume nominale. A titolo di esempio, un serbatoio del volume nominale di 100 lt contiene 50 lt di acqua.

In questa configurazione, il confronto tra le due tipologie di serbatoi ha evidenziato una **significativa riduzione della capacità di scarico del vaso a diaframma che a partire dai 4000 cicli era misurabile in una percentuale del 20%**. Nel caso del serbatoio da 100 lt, quindi, il volume utile di acqua scaricato passava dai 50lt attesi a 40 lt.

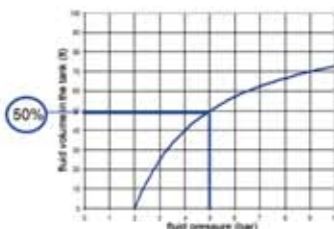

Case 2: shut down pressure of 5 bar

At a pump shut down pressure of 5 bar, the expansion vessel is filled with a usable volume of water equivalent to 50% of the nominal value. By way of example, a tank with a nominal value of 100 l contains 50 l of water.

In this configuration, comparison between the two types of tank showed a **significant reduction in the discharge capacity of the diaphragm vessel, which starting from 4000 cycles was measured as 20%**. In the case of the 100 l tank, the usable volume of water discharged decreased from the 50 l expected to 40 l.

L'analisi dei serbatoi una volta completati i 50.000 cicli previsti dalla prova ha portato alla luce i motivi del comportamento anomalo della soluzione a diaframma.

Lo scenario con pressione di stacco a 5 bar ha comportato la snervatura della membrana a diaframma in corrispondenza dell'area di fissaggio, come segnalato nelle immagini a destra.



Analysis of the tanks at the end of the 50,000 test cycles brought to light the reasons for this abnormal reaction of the diaphragm vessel.

The solution with shut down pressure of 5 bar caused yielding of the diaphragm membrane in the fastening area, as shown in the images on the left.

Tale zona è infatti sottoposta ad un forte stress al crescere della pressione interna al vaso, al contrario dei vasi a membrana in cui la pressione è ripartita uniformemente su tutta la superficie della membrana stessa.

Come diretta conseguenza, il diaframma ha un comportamento anomalo come indicato nelle immagini in sequenza qui di seguito:

La gomma arriva ad otturare il canale di ingresso/uscita dell'acqua prima di aver aderito interamente alle pareti interne del vaso, trattenendo quindi al suo interno il 20% del volume utile di acqua. In questa situazione, si configurano in particolare due **conseguenze negative** per il funzionamento dell'impianto:



In fact, this area is subjected to increased stress as the pressure inside the vessel increases, contrary to membrane vessels in which the pressure is spread evenly over the whole of the surface of the membrane.

As a direct consequence of this, the diaphragm behaves abnormally, as indicated in the sequence of images below:

The rubber stretches until it blocks the water inlet/outlet before adhering fully to the inner walls of the vessel, retaining 20% of the usable volume of water inside the vessel.

This situation creates two **negative consequences** for operation of the system:

1. Maggiore consumo energetico

Il minore volume utile scaricato di acqua ha come diretta conseguenza un aumento direttamente proporzionale degli attacchi pompa, con un conseguente maggiore consumo di energia elettrica.

2. Minore qualità dell'acqua

La presenza di un 20% di acqua non scaricata dal vaso pone il problema di una scorretta circolazione del liquido, essendone stagnante una parte significativa, che ha come diretta conseguenza una minore qualità dell'acqua stessa in impianti ad uso sanitario ed una esposizione al rischio legionella.

1. Increased electricity consumption

A reduction in the usable volume of water discharged causes a directly proportional increase in number of pump start-ups and consequently an increase in electricity consumption.

2. Decreased water quality

The presence of 20% of water retained inside the vessel, causing the problem of incorrect circulation of liquid with substantial stagnation, has the direct consequence of reducing the quality of water in systems used for sanitary water, as well as exposure to the risk of Legionella.

Therefore, we conclude that in systems with pressures in excess of 3 bar, the use of membrane vessels is highly recommended.

Ne concludiamo quindi che in impianti con pressioni che superano il valore di 3 bar è assolutamente consigliabile l'adozione di vasi a membrana.



SCAMBIATORI DI CALORE

HEAT EXCHANGERS

Gli scambiatori di calore a piastre Platevarem garantiscono elevati livelli di efficienza nello scambio termico tra liquidi.

Gli scambiatori Platevarem sono costituiti da piastre corrugate separate da guarnizioni e strette tra due telai.

Per ulteriori informazioni sul corretto dimensionamento dei prodotti, visitare il sito www.varem.com

The Platevarem plate heat exchangers offer high efficiency levels on thermal exchange between fluids.

Platevarem exchangers are formed by corrugated plates branched by gaskets and fastened by two frames.

For further information about the correct dimensioning of the products, please visit the web site www.varem.com



SCHEMA DI UN IMPIANTO CON SCAMBIATORE DI CALORE A PIASTRE SCHEME OF A SYSTEM WITH PLATE HEAT EXCHANGER

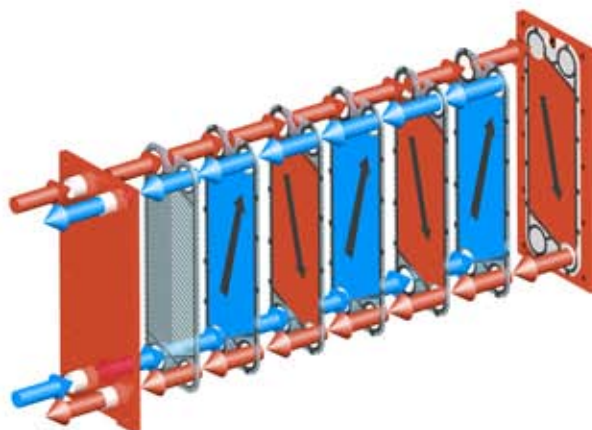
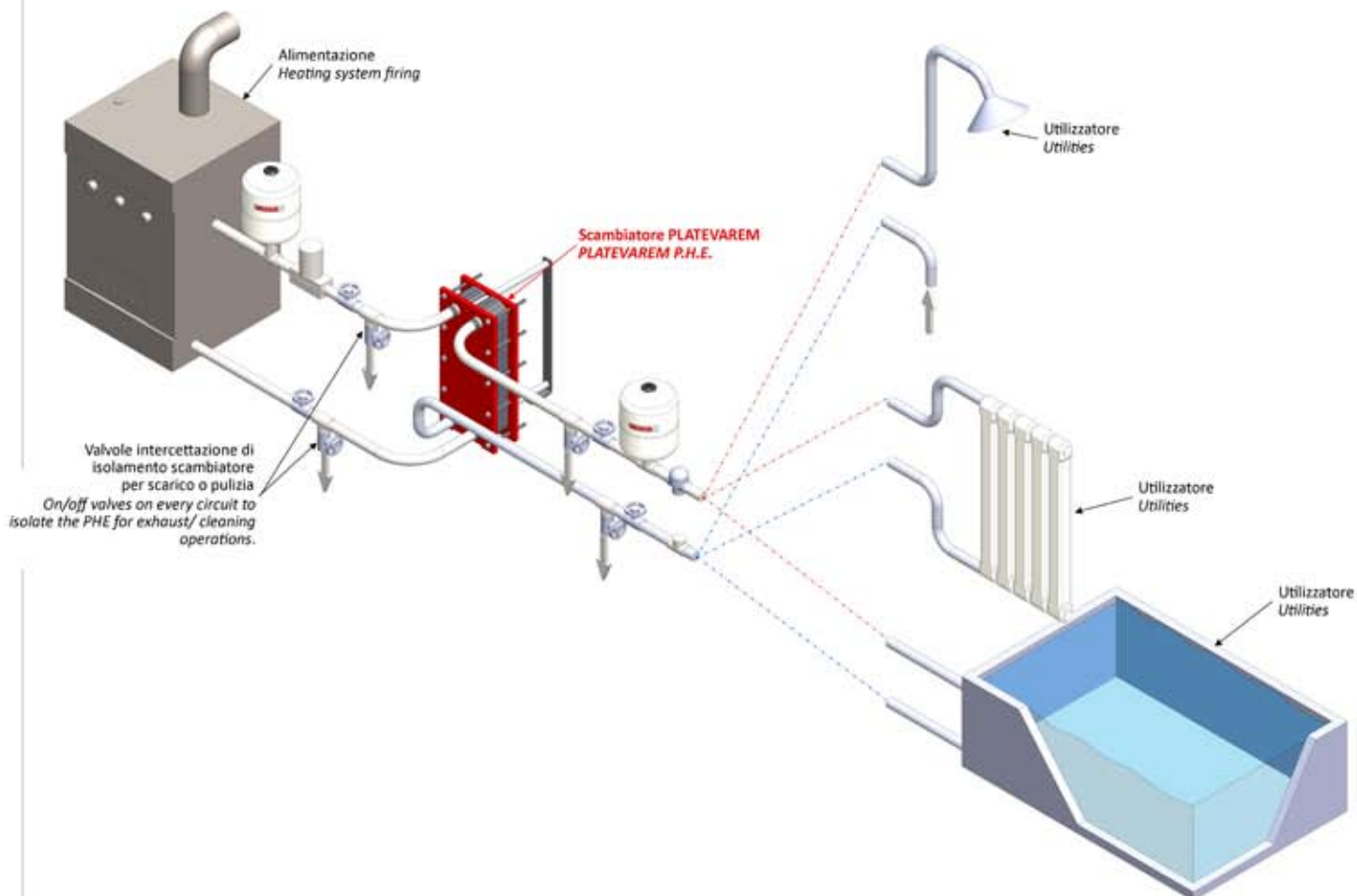



Platevarem SMALL T1 Plate heat exchangers SMALL T1	Componente Part		10 bar
	numero di piastre number of plates		Codice standard Standard Code
 <p>Piastre in acciaio inox AISI 316 AISI 316 Stainless steel plates</p> <p>Raccordo inox Stainless steel socket</p> <p>Piastre – Plates min. 7 – max. 35</p>	7	T10070A111000000	
	9	T10090A111000000	
	11	T10110A111000000	
	13	T10130A111000000	
	15	T10150A111000000	
	17	T10170A111000000	
	
	
	
	25	T10250A111000000	
	27	T10270A111000000	
	29	T10290A111000000	
	31	T10310A111000000	
	33	T10330A111000000	
	35	T10350A111000000	
Telaio completo – Frame		T10000A100000000	
Piastra con guarnizione – Plate with gasket		T1001XX100000000	
Guarnizione – Gasket		G1000XX100000000	

Scambiatori di calore modello MEDIUM T2 Plate heat exchangers MEDIUM T2	Componente Part		10 bar	16 bar
	numero di piastre number of plates		Codice standard Standard Code	Codice standard Standard Code
 <p>Piastre in acciaio inox AISI 316 AISI 316 Stainless steel plates</p> <p>Raccordo inox Stainless steel socket</p> <p>Piastre – Plates min. 9 – max. 65</p>	9	T20093A111000000	T20093B111000000	
	11	T20113A111000000	T20113B111000000	
	13	T20133A111000000	T20133B111000000	
	15	T20153A111000000	T20153B111000000	
	17	T20173A111000000	T20173B111000000	
	19	T20193A111000000	T20193B111000000	
	21	T20213A111000000	T20213B111000000	
	23	T20233A111000000	T20233B111000000	
	25	T20253A111000000	T20253B111000000	
	27	T20273A111000000	T20273B111000000	
	29	T20293A111000000	T20293B111000000	
	
	
	
	49	T20493A111000000	T20493B111000000	
	51	T20513A111000000	T20513B111000000	
	53	T20533A111000000	T20533B111000000	
	55	T20553A111000000	T20553B111000000	
	57	T20573A111000000	T20573B111000000	
	59	T20593A111000000	T20593B111000000	
	61	T20613A111000000	T20613B111000000	
63	T20633A111000000	T20633B111000000		
65	T20653A111000000	T20653B111000000		
Telaio completo – Frame		T20003A100000000	T20003B100000000	
Piastra con guarnizione – Plate with gasket		T2001XX100000000	T2001XX100000000	
Guarnizione – Gasket		G2000XX100000000	G2000XX100000000	

Platevarem SLIM TS



Piastre in acciaio inox AISI 316

AISI 316 Stainless steel plates

Raccordo inox

Stainless steel socket

Piastre - Plates

min. 9 - max. 65

Componente
Part

10 bar

16 bar

numero di piastre
number of plates

Codice standard
Standard Code

Codice standard
Standard Code

9	TS0093A111000000	TS0093B111000000
11	TS0113A111000000	TS0113B111000000
13	TS0133A111000000	TS0133B111000000
15	TS0153A111000000	TS0153B111000000
17	TS0173A111000000	TS0173B111000000
19	TS0193A111000000	TS0193B111000000
21	TS0213A111000000	TS0213B111000000
23	TS0233A111000000	TS0233B111000000
..
..
..
53	TS0533A111000000	TS0533B111000000
55	TS0553A111000000	TS0553B111000000
57	TS0573A111000000	TS0573B111000000
59	TS0593A111000000	TS0593B111000000
61	TS0613A111000000	TS0613B111000000
63	TS0633A111000000	TS0633B111000000
65	TS0653A111000000	TS0653B111000000

Telaio completo - Frame

TS0003A100000000 TS0003B100000000

Piastra con guarnizione - Plate with gasket

TS001XX100000000 TS001XX100000000

Guarnizione - Gasket

GS000XX100000000 GS000XX100000000

Platevarem LARGE T3



Piastre in acciaio inox AISI 316

AISI 316 Stainless steel plates

Raccordo inox

steel socket

Piastre - Plates

min. 9 - max. 101

Componente
Part

10 bar

16 bar

numero di piastre
number of plates

Codice standard
Standard Code

Codice standard
Standard Code

9	T3009HA111000000	T3009HB111000000
11	T3011HA111000000	T3011HB111000000
13	T3013HA111000000	T3013HB111000000
15	T3015HA111000000	T3015HB111000000
17	T3017HA111000000	T3017HB111000000
19	T3019HA111000000	T3019HB111000000
21	T3021HA111000000	T3021HB111000000
23	T3023HA111000000	T3023HB111000000
..
..
..
89	T3089HA111000000	T3089HB111000000
91	T3091HA111000000	T3091HB111000000
93	T3093HA111000000	T3093HB111000000
95	T3095HA111000000	T3095HB111000000
97	T3097HA111000000	T3097HB111000000
99	T3099HA111000000	T3099HB111000000
101	T3101HA111000000	T3101HB111000000

Telaio completo - Frame

T3000HA100000000 T3000HB100000000



Piastra con guarnizione - Plate with gasket

T3001XX100000000 T3001XX100000000

Guarnizione - Gasket

G3000XX100000000 G3000XX100000000



Platevarem EXTRALARGE T4	Componente Part		16 bar	
			numero di piastre number of plates	Codice standard Standard Code
			25	T4025LB111000000
			27	T4027LB111000000
			29	T4029LB111000000
			31	T4031LB111000000
			33	T4033LB111000000
			35	T4035LB111000000
			37	T4037LB111000000
			39	T4039LB111000000
			41	T4041LB111000000
			43	T4043LB111000000
			45	T4045LB111000000
			47	T4047LB111000000
			49	T4049LB111000000
			51	T4051LB111000000
			53	T4053LB111000000
		
		
		
			115	T4115LB111000000
			117	T4117LB111000000
			119	T4119LB111000000
			121	T4121LB111000000
			123	T4123LB111000000
			125	T4125LB111000000
			127	T4127LB111000000
			129	T4129LB111000000
			131	T4131LB111000000
			133	T4133LB111000000
			135	T4135LB111000000
			137	T4137LB111000000
			139	T4139LB111000000
			141	T4141LB111000000
			143	T4143LB111000000
			145	T4145LB111000000
			Telaio completo – Frame	
			T4000LB100000000	
			Piastra con guarnizione – Plate with gasket	
			T4001XX100000000	
			Guarnizione – Gasket	
			G4000XX100000000	

Piastre in acciaio inox AISI 316
AISI 316 Stainless steel plates

Raccordo inox
Stainless steel socket

Piastre – Plates
min. 15 – max. 145

PIASTRE CON GUARNIZIONI – PLATES WITH GASKET	MODELLO - MODEL	Codice standard Standard Code	DESCRIZIONE DELLA PIASTRA	DESCRIPTION OF THE PLATE
	T1 - SMALL	T1 MAI XX100000000		Pastra AISI 316 guarn. EPDM SMALL iniziale (A)
T1 MBI XX100000000			Pastra AISI 316 guarn. EPDM SMALL intermedia sx (B)	AISI 316 EPDM gasket Left Plate SMALL (B)
T1 MCI XX100000000			Pastra AISI 316 guarn. EPDM SMALL intermedia dx (C)	AISI 316 EPDM gasket Right Plate SMALL (C)
T1 MDI XX100000000			Pastra AISI 316 guarn. EPDM SMALL finale (D)	AISI 316 EPDM gasket End Plate SMALL (D)
T2 - MEDIUM	T2 MAI XX100000000		Pastra AISI 316 guarn. EPDM MEDIUM iniziale (A)	AISI 316 EPDM gasket First Plate MEDIUM (A)
	T2 MBI XX100000000		Pastra AISI 316 guarn. EPDM MEDIUM intermedia sx (B)	AISI 316 EPDM gasket Left Plate MEDIUM (B)
	T2 MCI XX100000000		Pastra AISI 316 guarn. EPDM MEDIUM intermedia dx (C)	AISI 316 EPDM gasket Right Plate MEDIUM (C)
	T2 MDI XX100000000		Pastra AISI 316 guarn. EPDM MEDIUM finale (D)	AISI 316 EPDM gasket End Plate MEDIUM (D)
TS - SLIM	TS MAI XX100000000		Pastra AISI 316 guarn. EPDM SLIM iniziale (A)	AISI 316 EPDM gasket First Plate SLIM (A)
	TS MBI XX100000000		Pastra AISI 316 guarn. EPDM SLIM intermedia sx (B)	AISI 316 EPDM gasket Left Plate SLIM (B)
	TS MCI XX100000000		Pastra AISI 316 guarn. EPDM SLIM intermedia dx (C)	AISI 316 EPDM gasket Right Plate SLIM (C)
	TS MDI XX100000000		Pastra AISI 316 guarn. EPDM SLIM finale (D)	AISI 316 EPDM gasket End Plate SLIM (D)
T3 - LARGE	T3 MAI XX100000000		Pastra AISI 316 guarn. EPDM LARGE iniziale (A)	AISI 316 EPDM gasket First Plate LARGE (A)
	T3 MBI XX100000000		Pastra AISI 316 guarn. EPDM LARGE intermedia sx (B)	AISI 316 EPDM gasket Left Plate LARGE (B)
	T3 MCI XX100000000		Pastra AISI 316 guarn. EPDM LARGE intermedia dx (C)	AISI 316 EPDM gasket Right Plate LARGE (C)
	T3 MDI XX100000000		Pastra AISI 316 guarn. EPDM LARGE finale (D)	AISI 316 EPDM gasket End Plate LARGE (D)
T4 - EXTRALARGE	T4 MAI XX100000000		Pastra AISI 316 guarn. EPDM EXTRALARGE iniziale (A)	AISI 316 EPDM gasket First Plate EXTRALARGE (A)
	T4 MBI XX100000000		Pastra AISI 316 guarn. EPDM EXTRALARGE intermedia sx (B)	AISI 316 EPDM gasket Left Plate EXTRALARGE (B)
	T4 MCI XX100000000		Pastra AISI 316 guarn. EPDM EXTRALARGE intermedia dx (C)	AISI 316 EPDM gasket Right Plate EXTRALARGE (C)
	T4 MDI XX100000000		Pastra AISI 316 guarn. EPDM EXTRALARGE finale (D)	AISI 316 EPDM gasket End Plate EXTRALARGE (D)

SCAMBIATORI DI CALORE

HEAT EXCHANGERS

Caratteristiche tecniche - Technical features

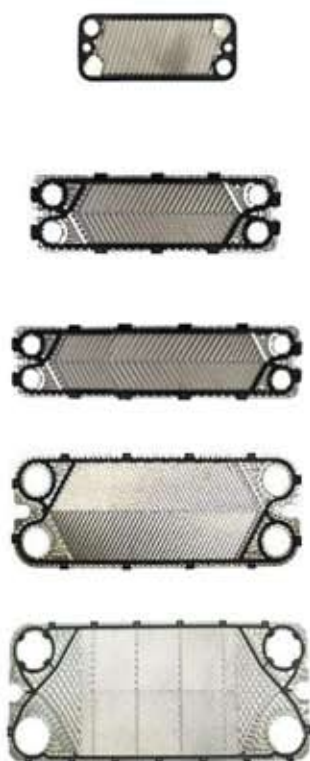

OGGETTO \ MODELLO OBJECT \ MODEL	u.m.	SMALL	MEDIUM		SLIM		LARGE		EXTRA LARGE
		10 bar	10 bar	16 bar	10 bar	16 bar	10 bar	16 bar	16 bar
DIMENSIONI - DIMENSIONS									
L	mm	80 - 115	180	180	180	180	350	350	490
H	mm	208	475	475	767	767	750	750	1040
S	mm	10	15	20	15	20	25	30	30
C	mm	50	65	65	65	65	145	145	230
D	mm	178	370	370	655	655	605	605	730
A (x n° piastre) (x plate nr)	mm	2.5	3.1	3.1	3.01	3.01	3.5	3.5	2.9
PIASTRE - PLATES									
Superficie - Surface	cm ²	110	340	340	630	630	1300	1300	2200
Spessore - Thickness	mm	0.5	0.6	0.6	0.06	0.06	0.6	0.6	0.6
TIRANTI - TIE RODS									
Diametro - Diameter	mm	10	14	14	14	14	16	16	20
Lunghezza massima Maximum length	mm	170	500	500	500	500	1000	1000	1000
GUIDE - CARRYING BARS									
Diametro - Diameter	mm	13	16	16	16	16	32	32	35
Lunghezza massima Maximum length	mm	170	500	500	500	500	500	500	1000
RACCORDI - SOCKETS									
Diametro - Diameter	MF	½ F	¼ M	¼ M	¼ M	¼ M	2 M	2 M	4 M
Lunghezza - Length	mm	0	40	40	40	40	40	40	90
PESO - WEIGHT									
Piastra AISI 316 - AISI 316 Plate	g	85	260	260	415	415	745	745	1300
Telaio - Frame	Kg	3.5	22	27	32	42	103	124	250
PRESSIONE COLLAUDO TEST PRESSURE									
Con guarnizione in EPDM with EPDM gasket	°C	15	15	24	15	24	15	24	24
TEMPERATURA MASSIMA DI ESERCIZIO - MAXIMUM WORKING TEMPERATURE									
Con guarnizione in EPDM with EPDM gasket	°C	150	150	150	150	150	150	150	150

MATERIALI: Piastre: acciaio inox AISI 316; guarnizioni: EPDM (NBR su richiesta); telaio: acciaio verniciato; tiranti: acciaio zincato; raccordi: SMALL acciaio al carbonio verniciato, MEDIUM, SLIM, LARGE, EXTRALARGE acciaio inox AISI 304

MATERIALS: Plates: stainless steel AISI 316; gaskets: EPDM (NBR upon request); frame: steel coated with epoxy polyester; tie rod: galvanized carbon steel; sockets: SMALL galvanized carbon steel, MEDIUM, SLIM, LARGE, EXTRALARGE stainless steel AISI 304



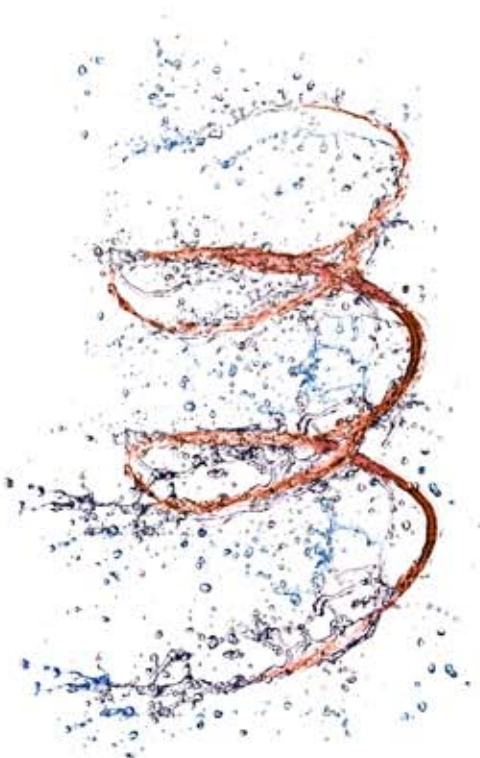

BOLLITORI E SERBATOI COIBENTATI

BOILERS AND INSULATED TANKS

La linea Thermovarem dei serbatoi coibentati consiste in una serie di modelli ad architettura verticale e orizzontale per produzione acqua calda sanitaria, impianti solari e recuperi energetici, con uno o più serpentine per scambio termico, eventuale serbatoio interno o spazio di accumulo.

Per questi prodotti Varem offre 5 anni di garanzia.

I bollitori solari possono comporre il kit solare, consistente in un bollitore solare combinato col vaso di espansione Solarvarem, centralina, raccorderie e un prevaso opzionale: si tratta di un prodotto completo, pronto e di semplice installazione.

Ulteriore documentazione e ulteriori modelli sono disponibili nel catalogo dedicato Thermovarem.

The Thermovarem line of insulated tanks contains vertical and horizontal-shape models for domestic hot water production, solar thermal systems and energy recover, with one or more coils for thermal exchange, internal tank or storage place.

For these products, Varem's warranty is 5-year.

The solar boilers can form the solar kit, a device with solar boiler combined with a Solarvarem expansion vessel, control unit, connections and prevessel (optional): this is a complete product, ready and easy to install.

Further data and models are available on the Thermovarem catalogue.

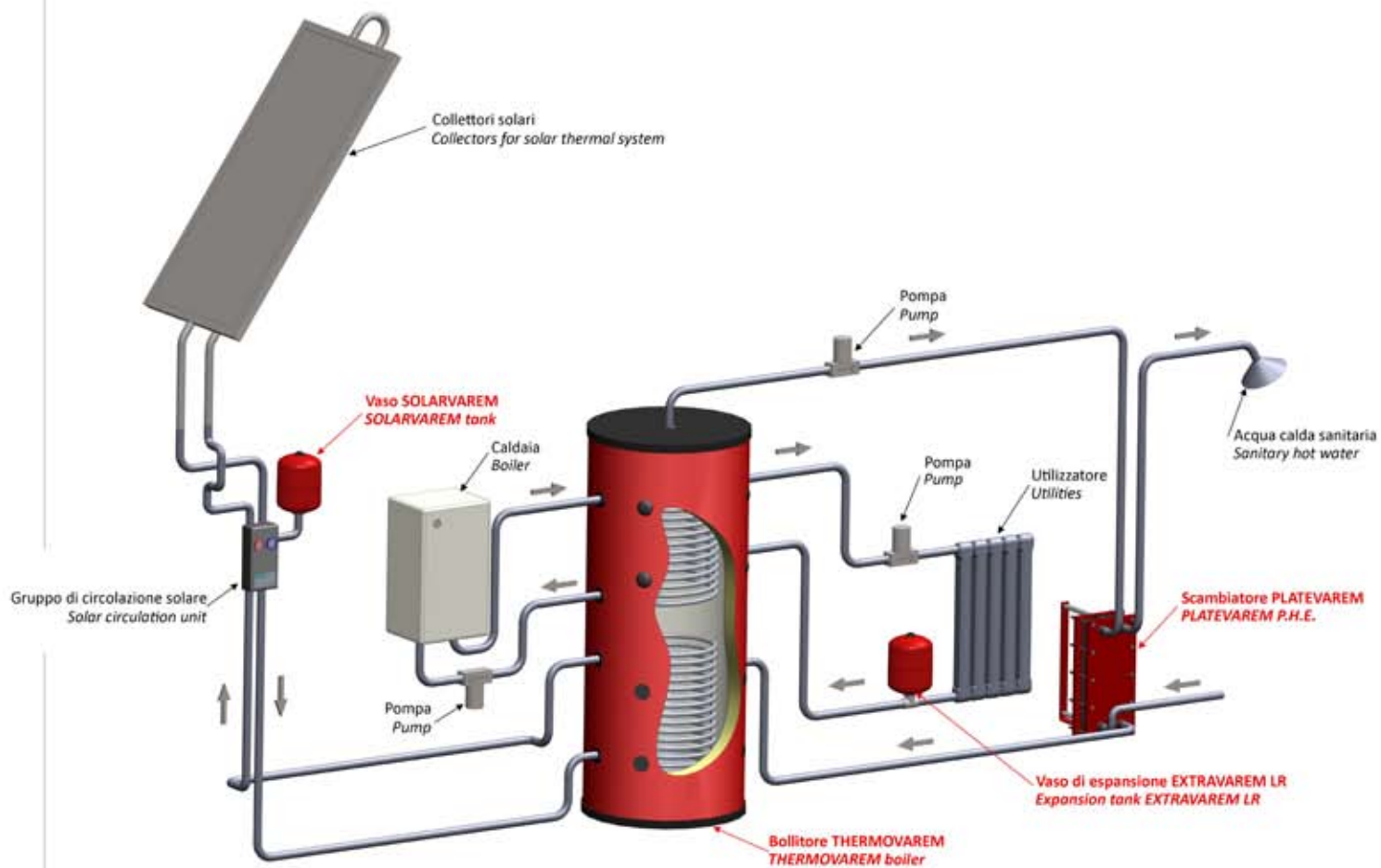

VOLANI TERMICI "PUFFER"

THERMAL BUFFER TANKS

Codice standard Standard Code	Capacità Capacity	Diametro Diameter	Altezza Height	Sup. scamb. TVPSR	
				TVPSR heating area	TVPSRR heating area
TVPS020000000000	185	550	1350	-	-
TVPS030000000000	295	650	1400	-	-
TVPS03000S000000				1.50	-
TVPS0300SS000000				1.50	1.00
TVPS050000000000	500	750	1680	-	-
TVPS05000S000000				2.40	-
TVPS0500SS000000				2.40	2.00
TVPS080000000000	780	990	1740	-	-
TVPS08000S000000				2.70	-
TVPS0800SS000000				2.70	2.70
TVPS0N1000000000	900	990	2040	-	-
TVPS0N100S000000				3.10	-
TVPS0N10SS000000				3.10	3.10
TVPS0N1500000000	1435	1150	2350	-	-
TVPS0N150S000000				4.20	-
TVPS0N15SS000000				4.20	4.20
TVPS0N2000000000	1980	1300	2400	-	-
TVPS0N200S000000				4.50	-
TVPS0N20SS000000				4.50	4.50
TVPS0N2500000000	2605	1450	2450	-	-
TVPS0N250S000000				4.75	-
TVPS0N25SS000000				4.75	4.75
TVPS0N3000000000	2910	1450	2740	-	-
TVPS0N300S000000				5.00	-
TVPS0N30SS000000				5.00	5.00
TVPS0N4000000000	3710	1600	2840	-	-
TVPS0N400S000000				6.00	-
TVPS0N40SS000000				6.00	6.00
TVPS0N5000000000	4945	1800	2850	-	-
TVPS0N500S000000				7.00	-
TVPS0N50SS000000				7.00	7.00



IMPIEGHI	Accumulo - tampone per impianti di riscaldamento con forte isolamento per evitare dispersioni termiche. Uno o due scambiatori fissi (a seconda delle versioni) per impianti con generatori a biomassa, impianti solari, integrazioni con fonti esterne. Acqua non potabile.
COSTRUZIONE	Costruito con lamiera in acciaio di qualità S235JR EN10025, assemblate e saldate con l'utilizzo di impianti automatici in atmosfera controllata. Scambiatori di calore a spirale fissi (a seconda dei modelli) con tubi in acciaio S235JR EN10025 saldati al serbatoio. TVPS: volano termico senza scambiatori fissi. TVPSR: volano termico con uno scambiatore fisso. TVPSRR: volano termico con due scambiatori fissi.
TRATTAMENTO ANTICORROSIVO	Verniciatura antiruggine esterna.
ISOLAMENTO E FINITURA ESTERNA	Poliuretano rigido per mod. 200+500 e poliuretano flessibile per i restanti modelli; finitura esterna in PVC con cerniera di chiusura e coperchio termoformato.
GARANZIA E CERTIFICAZIONE	5 anni contro la corrosione Conforme alla norma Dir. 97/23/CE - Art.3 - Par.3
ANODO	Incluso
USES	Storage-buffer tank for heating systems with heavy insulation to prevent heat loss. One or two fixed heat exchangers (according to the version) for systems with biomass generators, solar systems, integrations with external sources. Non potable water.
CONSTRUCTION	Made of S235JR EN10025 steel sheet, assembled and welded with the use of automated systems in a controlled atmosphere. Fixed coil heat exchangers (according to the model) with S235JR EN10025 steel tubes welded to the tank. TVPS: thermal buffer tank without fixed heat exchangers. TVPSR: thermal buffer tank with one fixed heat exchanger. TVPSRR: thermal buffer tank with two fixed heat exchangers.
ANTI-CORROSION TREATMENT	External rust-prevention coating.
INSULATION AND EXTERNAL FINISH	Rigid polyurethane for models 200+500 and flexible polyurethane for the remaining models; external finish in PVC closed with zip and thermoformed cover
WARRANTY AND CERTIFICATION	5 years against corrosion In conformity with the standard Dir. 97/23/EC - Art.3 - Par.3
ANODE	Included



PRODUTTORI DI A.C.S. CON SCAMBIATORE SPIROIDALE FISSO

D.H.W. PRODUCERS WITH FIXED SPIRAL HEAT EXCHANGER

TVVS - TVXS		Codice standard	Capacità	Diametro	Altezza	Superficie scambio
		<i>Standard Code</i>	<i>Capacity</i>	<i>Diameter</i>	<i>Height</i>	<i>Heating area</i>
			L	mm	mm	m ²
		TVVS01500S000000 TVXS01500S000000	150	550	1120	0.75
		TVVS02000S000000 TVXS02000S000000	190	550	1370	1.04
		TVVS03000S000000 TVXS03000S000000	295	650	1420	1.63
		TVVS04000S000000 TVXS04000S000000	420	750	1480	1.88
		TVVS05000S000000 TVXS05000S000000	500	750	1730	2.36
		TVVS08000S000000 TVXS08000S000000	795	950	1850	2.72
		TVVS0N100S000000 TVXS0N100S000000	925	950	2100	3.54
		TVVS0N150S000000 TVXS0N150S000000	1435	1120	2370	4.79
		TVVS0N200S000000 TVXS0N200S000000	1980	1270	2420	6.10

IMPIEGHI	Preparazione con stoccaggio di acqua calda sanitaria prodotta con generatori di calore tradizionali ed alternativi, energia solare, recuperi energetici, ecc.
COSTRUZIONE	TVVS: lamiera in acciaio di qualità S235JR EN10025, assemblate e saldate con l'utilizzo di impianti automatici in atmosfera controllata. Scambiatore di calore a spirale fisso con tubi in acciaio S235JR EN10025 saldato al serbatoio. Flangia d'ispezione e pulizia o integrazione. TVXS: lamiera in acciaio inossidabile di qualità AISI 316 Ti, assemblate e saldate con l'utilizzo di impianti automatici in atmosfera controllata. Scambiatore di calore fisso con tubi in acciaio inossidabile AISI 316 L saldato al serbatoio. Flangia d'ispezione e pulizia o per integrazione.
TRATTAMENTO ANTICORROSIVO	TVVS: trattamento anticorrosivo interno di vetrificazione (EMAIL), applicata in forno a 860°C secondo norma DIN 4753.3, idoneo all'uso e consumo dell'acqua potabile ai sensi del D.M. 174/2004 e Dir. CEE 76/893. TVXS: decapaggio e passivazione a lavorazioni di saldatura ultimate.
PROTEZIONE CATODICA	TVVS: anodi di magnesio sacrificali su tappo filettato.
ISOLAMENTO E FINITURA ESTERNA	TVVS/TVXS: poliuretano rigido iniettato a cellule chiuse sp. 50 mm, finitura esterna con lastra e coperchi in ABS per modelli 150+500. Poliuretano flessibile sp.100 mm e finitura esterna in PVC chiuso con cerniera e coperchio termoformato per modelli 800+2000.
GARANZIA E CERTIFICAZIONE	5 anni contro la corrosione. Conforme alla norma Dir. 97/23/CE - Art.3 - Par.3
ANODO	Incluso
USES	Preparation and storage of domestic hot water produced with conventional and alternative heat generators, solar energy, energy recovery, etc.
CONSTRUCTION	TVVS: S235JR EN10025 steel sheet, assembled and welded with the use of automated systems in a controlled atmosphere. Fixed coil heat exchanger with S235JR EN10025 steel tubes welded to the tank. Flange for inspection and cleaning or integration. TVXS: AISI 316 Ti stainless steel sheets, assembled and welded with the use of automated systems in a controlled atmosphere. Fixed heat exchanger with AISI 316 L stainless steel tubes welded to the tank. Flange for inspection and cleaning or integration.
ANTI-CORROSION TREATMENT	TVVS: vitreous enamel interior anti-corrosion treatment (EMAIL), applied and baked at 860°C according to the standard DIN 4753.3, suitable for use with water intended for human consumption in accordance with Ministerial Decree 174/2044 and Dir. 76/893/EC. TVXS: pickling and passivation after the welding operations.
CATHODIC PROTECTION	TVVS: sacrificial magnesium anode on threaded cap.
INSULATION AND EXTERNAL FINISH	TVVS/TVXS: 50 mm thick closed cell injected rigid polyurethane, external finish with plate and ABS covers for models 150+500. 100 mm thick flexible polyurethane, external finish in PVC closed with zip and thermoformed cover for models 800+2000.
WARRANTY AND CERTIFICATION	5 years against corrosion. In conformity with the standard Dir. 97/23/CE - Art.3 - Par.3
ANODE	Included

PRODUTTORI DI A.C.S. CON DOPPIO SCAMBIATORE SPIROIDALE FISSO

D.H.W. PRODUCERS WITH DOUBLE FIXED SPIRAL HEAT EXCHANGER

TVVSS - TVVSS		Codice standard	Capacità	Diametro	Altezza	Superficie scambio	Superficie scambio 2
		<i>Standard Code</i>	<i>Capacity</i>	<i>Diameter</i>	<i>Height</i>	<i>Heating area</i>	<i>Heating area 2</i>
			L	mm	mm	m ²	m ²
		TVVSS0200SS000000 TVXS0200SS000000	190	550	1370	1.04	0.38
		TVVSS0300SS000000 TVXS0300SS000000	295	650	1420	1.63	0.50
		TVVSS0400SS000000 TVXS0400SS000000	420	750	1480	1.88	0.79
		TVVSS0500SS000000 TVXS0500SS000000	500	750	1730	2.36	0.79
		TVVSS0800SS000000 TVXS0800SS000000	795	950	1850	2.72	1.13
		TVVSS0N10SS000000 TVXS0N10SS000000	925	950	2100	3.54	1.50
		TVVSS0N15SS000000 TVXS0N15SS000000	1435	1150	2370	4.79	1.50
		TVVSS0N20SS000000 TVXS0N20SS000000	1980	1300	2420	6.10	2.00

IMPIEGHI	Preparazione con stoccaggio di acqua calda sanitaria prodotta con generatori di calore tradizionali ed alternativi, energia solare, recuperi energetici, ecc.
COSTRUZIONE	TVVSS: lamiera in acciaio di qualità S235JR EN10025, assemblate e saldate con l'utilizzo di impianti automatici in atmosfera controllata. Scambiatori di calore a spirale fissi con tubi in acciaio S235JR EN10025 saldati al serbatoio. Flangia d'ispezione e pulizia o integrazione. TVXSS: lamiera in acciaio inossidabile di qualità AISI 316 Ti, assemblate e saldate con l'utilizzo di impianti automatici in atmosfera controllata. Scambiatore di calore fissi con tubi in acciaio inossidabile AISI 316 L saldati al serbatoio. Flangia d'ispezione e pulizia o per integrazione.
TRATTAMENTO ANTICORROSIVO	TVVSS: trattamento anticorrosivo interno di vetrificazione (EMAIL), applicata in forno a 860°C secondo norma DIN 4753.3, idoneo all'uso e consumo dell'acqua potabile ai sensi del D.M. 174/2004 e Dir. CEE 76/893. TVXSS: decapaggio e passivazione a lavorazioni di saldatura ultimate.
PROTEZIONE CATHODICA	TVVSS: anodi di magnesio sacrificali su tappo filettato.
ISOLAMENTO E FINITURA ESTERNA	TVVSS/TVXSS: poliuretano rigido iniettato a cellule chiuse sp. 50 mm, finitura esterna con lastra e coperchi in ABS per modelli 200+500. Poliuretano flessibile sp. 100 mm e finitura esterna in PVC chiuso con cerniera e coperchio termoformato per modelli 800+2000.
GARANZIA E CERTIFICAZIONE	5 anni contro la corrosione. Conforme alla norma Dir. 97/23/CE - Art.3 - Par.3
ANODO	TVVSS Incluso - TVXSS Non Incluso
USES	Preparation and storage of domestic hot water produced with conventional and alternative heat generators, solar energy, energy recovery, etc.
CONSTRUCTION	TVVSS: S235JR EN10025 steel sheet, assembled and welded with the use of automated systems in a controlled atmosphere. Fixed coil heat exchangers with S235JR EN10025 steel tubes welded to the tank. Flange for inspection and cleaning or integration TVXSS: AISI 316 Ti stainless steel sheet, assembled and welded with the use of automated systems in a controlled atmosphere. Fixed heat exchangers with AISI 316 L stainless steel tubes welded to the tank. Flange for inspection and cleaning or integration.
ANTI-CORROSION TREATMENT	TVVSS: vitreous enamel interior anti-corrosion treatment (EMAIL), applied and baked at 860°C according to the standard DIN 4753.3, suitable for use with water intended for human consumption in accordance with Ministerial Decree 174/2044 and Dir. 76/893/EC. TVXSS: pickling and passivation after the welding operations.
CATHODIC PROTECTION	TVVSS: sacrificial magnesium anode on threaded cap.
INSULATION AND EXTERNAL FINISH	TVVSS/TVXSS: 50 mm thick closed cell injected rigid polyurethane, external finish with plate and ABS covers for models 200-500. 100 mm thick flexible polyurethane, external finish in PVC closed with zip and thermoformed cover for models 800+2000
WARRANTY AND CERTIFICATION	5 years against corrosion. In conformity with the standard Dir. 97/23/CE - Art.3 - Par.3
ANODE	TVVSS Included - TVXSS Not Included



PRODUTTORI DI A.C.S. CON SCAMBIATORE A SPIRALE AD ALTA SUPERFICIE DI SCAMBIO

D.H.W. PRODUCER WITH FIXED SPIRAL COIL INCREASED SECTION

	Codice standard <i>Standard Code</i>	Capacità <i>Capacity</i>	Diametro <i>Diameter</i>	Altezza	Superficie scambio <i>Heating area</i>
	TVWP02000S000000	190	600	1150	3.00
	TVWP03000S000000	295	650	1420	4.00
	TVWP04000S000000	420	750	1480	5.00
	TVWP05000S000000	500	750	1730	6.00
	TVWP08000S000000	795	970	1850	7.00
	TVWP0N100S000000	925	970	2100	8.00

IMPIEGHI	Preparazione con stoccaggio di acqua calda sanitaria prodotta con generatori di calore tradizionali ed alternativi, pompe di calore, energia solare, recuperi energetici, ecc.
COSTRUZIONE	Costruito con lamiera in acciaio di qualità S235JR EN10025, assemblate e saldate con l'utilizzo di impianti automatici in atmosfera controllata. Scambiatore di calore a spirale fisso con tubi in acciaio S235JR EN10025 saldato al serbatoio. Flangia d'ispezione e pulizia o per integrazione.
TRATTAMENTO ANTICORROSIVO	Interno di vetrificazione (EMAIL), applicata con cottura in forno a 860°C secondo norma DIN 4753.3, idoneo all'uso e consumo dell'acqua potabile ai sensi del D.M. 174/2004 e Dir. CEE 76/893.
PROTEZIONE CATODICA	Anodi di magnesio sacrificali su tappo filettato.
ISOLAMENTO E FINITURA ESTERNA	Mod. 200+500 lt poliuretano rigido, mod. 800+1000 lt poliuretano rigido con coppelle smontabili, finitura esterna in ABS e coperchio termoformato.
GARANZIA E CERTIFICAZIONE	5 anni contro la corrosione Conforme alla norma Dir. 97/23/CE - Art.3 - Par.3
ANODO	Incluso
USES	<i>Preparation and storage of domestic hot water produced with conventional and alternative heat generators, heat pumps, solar energy, energy recovery, etc.</i>
CONSTRUCTION	<i>Made of S235JR EN10025 steel sheet, assembled and welded with the use of automated systems in a controlled atmosphere. Fixed coil heat exchangers with S235JR EN10025 steel tubes welded to the tank. Flange for inspection and cleaning or for integration.</i>
ANTI-CORROSION TREATMENT	<i>Vitreous enamel interior (EMAIL), applied and baked at 860°C according to the standard DIN 4753.3, suitable for use with water intended for human consumption in accordance with Ministerial Decree 174/2044 and Dir. 76/893/EC.</i>
CATHODIC PROTECTION	<i>Sacrificial magnesium anodes on threaded cap</i>
INSULATION AND EXTERNAL FINISH	<i>Models 200+500 l rigid polyurethane, models 800+1000 l rigid polyurethane with removable shells, ABS external finish and thermoformed cover.</i>
WARRANTY AND CERTIFICATION	5 years against corrosion <i>In conformity with the standard Dir. 97/23/EC - Art.3 - Par.3</i>
ANODE	<i>Included</i>

VOLANI TERMICI CON PRODUZIONE DI A.C.S. CON ACCUMULO

COMBINED THERMAL BUFFER TANKS

Codice standard <i>Standard Code</i>	Capacità	Diametro	Altezza	Sup. scambio 1	Sup. scambio 2	Cap. accumulo
	<i>Capacity</i>	<i>Diameter</i>	<i>Height</i>	<i>Heating area1</i>	<i>Heating area 2</i>	<i>Storage cap.</i>
TVEKB22000100000 TVEKB2200S100000	220	600	1410	- 1.40	- -	100
TVEKB33000100000 TVEKB3300S100000	330	600	1860	- 2.00	- -	100
TVEKB600SS100000 TVEKB60000180000 TVEKB6000S180000	585	855	1890	2.00 - 2.00	2.00 - -	100 175
TVEKB80000180000 TVEKB8000S180000 TVEKB800SS180000	800	955	1930	- 2.00 3.00	- - 3.00	295
TVEKB80000300000 TVEKB8000S300000	800	955	1930	- 3.00	- -	175
TVEKBN1000180000 TVEKBN100S180000 TVEKBN10SS180000	900	955	2050	3.00 3.00	- 3.00	295
TVEKBN1000300000 TVEKBN100S300000	900	955	2050	- 3.00	- -	295
TVEKBN1500300000 TVEKBN150S300000 TVEKBN15SS300000	1420	1150	2320	- 4.50 4.50	- - 4.50	295
TVEKBN2000300000 TVEKBN200S300000 TVEKBN20SS300000	1900	1300	2390	- 4.50 4.50	- - 4.50	295

TVEKB · TWEKBS · TVEKBSS



IMPIEGHI	Il sistema combinato di questo volano - produttore si traduce in un ricevitore e da distributore di energia prodotta da varie fonti tradizionali o alternative, direttamente o indirettamente, tramite scambiatori all'interno del volano. Da quest'ultimo viene prelevata l'acqua calda necessaria ad alimentare le diverse tipologie di impianto termico: ad alta temperatura se il prelievo avviene nella parte superiore del volano, oppure bassa temperatura per impianti a suoli radianti se si preleva l'acqua dalla parte inferiore. In questo sistema si inserisce all'interno del volano, il preparatore - accumulo per l'acqua calda sanitaria.
COSTRUZIONE	Costruito con lamiere in qualità S235JR EN10025, assemblate e saldate con l'utilizzo di impianti automatici in atmosfera controllata. Scambiatori di calore a spirale fissi (a seconda dei modelli) con tubi in acciaio S235JR EN10025 saldato al serbatoio. TVEKB: volano - produttore senza scambiatori fissi, preparatore - accumulo per A.C.S. in acciaio smaltato (EMAIL). TVEKB-S: volano - produttore con uno scambiatore fisso, preparatore - accumulo per A.C.S. in acciaio smaltato (EMAIL). TVEKB-SS: volano - produttore con due scambiatori fissi, preparatore - accumulo per A.C.S. in acciaio smaltato (EMAIL).
TRATTAMENTO ANTICORROSIVO	Interno in vetrificazione (EMAIL), applicata e cotta in forno a 860°C secondo norma DIN 4753.3, idoneo all'uso e consumo dell'acqua potabile ai sensi del D.M. 174/2004 e Dir. CEE 76/893.
PROTEZIONE CATODICA	Anodi sacrificali di magnesio su tappo filettato.
ISOLAMENTO E FINITURA ESTERNA	Poliuretano rigido per mod. 220-600 e poliuretano flessibile per i restanti modelli; finitura esterna in PVC con cerniera di chiusura e coperchio termoformato.
GARANZIA E CERTIFICAZIONE	5 anni contro la corrosione. Conforme alla norma Dir. 97/23/CE - Art.3 - Par.3
ANODO	Incluso
USES	The combined system of this buffer-production tank translates into a system to collect and distribute energy produced by various conventional or alternative sources, directly or indirectly, through fixed heat exchangers inside the buffer tank. The hot water required to supply the various types of the thermal system is drawn from the buffer tank; at high temperature, if the water is drawn from the upper part of the buffer tank, or at low temperature for radiant floor heating systems if water is drawn from the lower part. In this system the preparation-storage tank for domestic hot water is inserted inside the buffer tank.
CONSTRUCTION	Made of S235JR EN10025 steel sheet, assembled and welded with the use of automated systems in a controlled atmosphere. Fixed coil heat exchangers (according to the models) with S235JR EN10025 steel tubes welded to the tank. TVEKB: buffer-production tank without fixed heat exchangers, preparation-storage tank for domestic hot water in enamel-coated steel (EMAIL). TVEKB-S: buffer-production tank with one fixed heat exchanger, preparation-storage tank for domestic hot water in enamel-coated steel (EMAIL). TVEKB-SS: buffer-production tank with two fixed heat exchangers, preparation-storage tank for domestic hot water in enamel-coated steel (EMAIL).
ANTI-CORROSION TREATMENT	Vitreous enamel interior (EMAIL), applied and baked at 860°C according to the standard DIN 4753.3, suitable for use with water intended for human consumption in accordance with Ministerial Decree 174/2044 and Dir. 76/893/EC.
CATHODIC PROTECTION	Sacrificial magnesium anodes on threaded cap.
INSULATION AND EXTERNAL FINISH	Rigid polyurethane for models 220-600 and flexible polyurethane for the remaining models, external finish in PVC closed with zip and thermoformed cover.
WARRANTY AND CERTIFICATION	5 years against corrosion. In conformity with the standard Dir. 97/23/CE - Art.3 - Par.3
ANODE	Included



SERBATOI DI ACCUMULO PER ACQUA REFRIGERATA E RISCALDAMENTO

STORAGE TANKS FOR CHILLED WATER AND HEATING

Codice standard - Standard Code	Capacità	Diametro	Altezza / Lunghezza
	Capacity	Diameter	Height / Length
TVARN1000000000 - TVARN1000H000000 TVARZ1000000000 - TVARZ1000H000000	110	460	1000 / 950
TVARN2000000000 - TVARN2000H000000 TVARZ2000000000 - TVARZ2000H000000	185	510	1400 / 1250
TVARN3000000000 - TVARN3000H000000 TVARZ3000000000 - TVARZ3000H000000	295	610	1410 / 1300
TVARN5000000000 - TVARN5000H000000 TVARZ5000000000 - TVARZ5000H000000	500	710	1750 / 1580
TVARN8000000000 - TVARN8000H000000 TVARZ8000000000 - TVARZ8000H000000	795	860	1800 / 1700
TVARNN1000000000 - TVARNN100H000000 TVARZN1000000000 - TVARZN100H000000	920	860	2100 / 1950
TVARNN1500000000 - TVARNN150H000000 TVARZN1500000000 - TVARZN150H000000	1435	990	2400 / 2250
TVARNN2000000000 - TVARNN200H000000 TVARZN2000000000 - TVARZN200H000000	1980	1140	2500 / 2330
TVARNN2500000000 - TVARNN250H000000 TVARZN2500000000 - TVARZN250H000000	2605	1290	2550 / 2400
TVARNN3000000000 - TVARNN300H000000 TVARZN3000000000 - TVARZN300H000000	2910	1290	2800 / 2620
TVARNN4000000000 - TVARNN400H000000 TVARZN4000000000 - TVARZN400H000000	3710	1440	2820 / 2720
TVARNN5000000000 - TVARNN500H000000 TVARZN5000000000 - TVARZN500H000000	4945	1640	2850 / 2790

TVARN - TVAR/Z

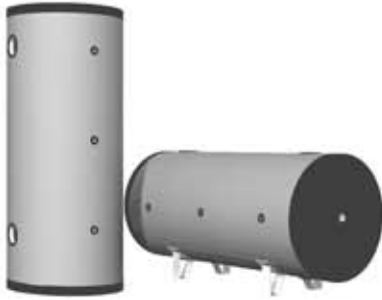

IMPIEGHI	Serbatoio - volano con caratteristiche tecnico - costruttive che permettono numerosi vantaggi quali: - durata nel tempo delle macchine frigorifere favorita dal regolare funzionamento dei gruppi compressori per il minor numero di avviamenti effettuati, questo grazie all'aumento o alla diminuzione delle temperature oltre i limiti di progetto; - economia d'esercizio per l'alto potere coibente dell'isolamento che riduce al minimo le dispersioni e, di conseguenza, per la possibilità di diminuire la potenza frigorifera installata; - funzionalità ottima per le condizioni operative dell'impianto, anche con apparecchiature di controllo che riducono sensibilmente la circolazione dell'acqua nell'evaporatore del gruppo frigorifero, escludendo formazioni di ghiaccio.
COSTRUZIONE	Costruito con lamiera in acciaio di qualità S235JR EN10025, assemblate e saldate con l'utilizzo di impianti automatici in atmosfera controllata.
TRATTAMENTO ANTICORROSIVO	TVARN: verniciatura antiruggine esterna. TVAR/Z: trattamento di zincatura per immersione totale in bagno di zinco fuso secondo norma UNI EN ISO 1461 - UNI 5743/66
ISOLAMENTO E FINITURA ESTERNA	TVARN: poliuretano rigido, finitura esterna in lamierino di alluminio per mod. fino a 1000. Isolamento flessibile anticondensa, finitura esterna in PVC con cerniera di chiusura e coperchio termoformato per modelli 1500-5000. TVAR/Z: poliuretano rigido, finitura esterna in lamierino di alluminio per mod. fino a 1000. Isolamento flessibile anticondensa, finitura esterna in PVC con cerniera di chiusura e coperchio termoformato per modelli 1500-5000.
GARANZIA E CERTIFICAZIONE	2 anni contro la corrosione. Conforme alla norma Dir. 97/23/CE - Art.3 - Par.3
ANODO	Non incluso

USES	Tank-buffer tank with technical and constructional specifications that enable numerous advantages, such as: - increased duration of cooling machines promoted by regular operation of the compressor units due to fewer start-ups, as a result of the increase or decrease of temperatures beyond the design limits; - savings on operating costs due to the high insulating power of the insulation which minimizes losses and consequently enables a reduction in the installed cooling power; - optimal functionality due to the operating conditions of the system, also with control instruments which considerably reduce water circulation in the evaporator of the cooling unit, preventing the formation of ice.
CONSTRUCTION	Made of S235JR EN10025 steel sheet, assembled and welded with the use of automated systems in a controlled atmosphere.
ANTI-CORROSION TREATMENT	TVARN: external rust-prevention coating. TVAR/Z: zinc treatment by total immersion in molten zinc bath according to the standard UNI EN ISO 1461 - UNI 5743/66
INSULATION AND EXTERNAL FINISH	TVARN: rigid polyurethane, aluminium sheet external finish for models up to 1000. Flexible anti-condensation insulation, external finish in PVC closed with zip and thermoformed cover for models 1500-5000. TVAR/Z: rigid polyurethane, aluminium sheet external finish for models up to 1000. Flexible anti-condensation insulation, external finish in PVC closed with zip and thermoformed cover for models 1500-5000.
WARRANTY AND CERTIFICATION	2 years against corrosion. In conformity with the standard Dir. 97/23/EC - Art.3 - Par.3
ANODE	Not included



Il marchio CE per i recipienti a pressione nasce con la direttiva europea 97/23/CE PED.

La direttiva ha lo scopo di rendere agevole la circolazione dei prodotti all'interno dell'Unione Europea uniformandone la regolamentazione.

Ogni prodotto che soddisfa i requisiti della direttiva PED ha apposto il marchio CE.

La PED suddivide i recipienti a pressione in categorie a seconda del fluido contenuto e in base al prodotto dei valori di volume (V) e pressione (PS).

Senza marchio CE (PS x V ≤ 50)

Non rientrano nella marcatura CE i prodotti con PS x V minore di 50.

Per questi prodotti il fabbricante si rende garante della qualità di costruzione e risponde in proprio di eventuali danni.

Rientrano in questa tipologia molti prodotti Varem di piccola dimensione, ad esempio:

Extravarem LR 8 l	8 l	5 bar	PS x V = 40
Intervarem 5 l	5 l	8 bar	PS x V = 40

Categoria I (50 < PS x V ≤ 200)

Rientrano in questa categoria i recipienti con prodotto PS x V maggiore di 50 e minore o uguale a 200.

Per questi recipienti il fabbricante garantisce la qualità di progettazione, costruzione e verifica finale e può porre il marchio CE.

Rientrano in questa categoria molti prodotti Varem, ad esempio:

Intervarem 20 l	20 l	10 bar	PS x V = 200
Extravarem LR 40 l	40 l	5 bar	PS x V = 200

Categoria II (200 < PS x V ≤ 1000)

Rientrano in questa categoria i recipienti con prodotto PS x V maggiore di 200 e minore o uguale a 1000.

Per questi recipienti il fabbricante garantisce la qualità di progettazione, costruzione e verifica finale sotto la sorveglianza di un ente notificato a sua scelta, che lo autorizza a porre il marchio CE.

Rientrano in questa categoria molti prodotti Varem, ad esempio:

Maxivarem LR 60 l	60 l	6 bar	PS x V = 360
Maxivarem LS 100 l	100 l	10 bar	PS x V = 1000

Categoria III (1000 < PS x V ≤ 3000)

Rientrano in questa categoria i recipienti con prodotto PS x V maggiore di 1000 e minore o uguale a 3000.

Per questi recipienti il fabbricante garantisce la qualità di progettazione e costruzione. La verifica finale viene sorvegliata da un ente notificato a sua scelta, che lo autorizza a porre il marchio CE.

Rientrano in questa categoria molti prodotti Varem, ad esempio:

Maxivarem LR 500 l	500 l	6 bar	PS x V = 3000
Maxivarem LS 300 l	300 l	10 bar	PS x V = 3000

Categoria IV (PS x V > 3000)

Rientrano in questa categoria i recipienti con prodotto PS x V maggiore di 3000. Per questi recipienti il fabbricante garantisce la qualità di progettazione e costruzione. La verifica finale viene sorvegliata da un ente notificato a sua scelta, che lo autorizza a porre il marchio CE.

Rientrano in questa categoria i prodotti Varem di maggiori dimensioni, ad esempio:

Maxivarem LS 500 l	500 l	10 bar	PS x V = 5000
Maxivarem LS 1000 l	1000 l	10 bar	PS x V = 10000

L'ente di sorveglianza notificato alla Commissione dell'Unione Europea sottopone il fabbricante a differenti livelli di controllo a seconda della categoria del recipiente per cui è richiesta la marcatura CE.

Per le categorie con valori superiori i controlli sono più estesi. Le modalità vengono scelte dal fabbricante.

Oltre alla certificazione CE PED 3 ISO9001:2008 Varem ha ottenuto le principali certificazioni internazionali tra cui:

The CE marking for pressurized tanks was born with the 97/23/EC PED directive.

The purpose of the directive is to facilitate the circulation of products within the EU as an unique technical standard.

The CE marking is affixed to all products that comply with the PED requirements.

The PED divides the pressurized tanks into categories according to the fluid contained and to the product of volume (V) and pressure (PS).

Without CE marking (PS x V ≤ 50)

If the product of PS x V is less than or equal to 50 the manufacturer ensures the quality of construction and is solely responsible for any damages and the CE marking is not affixed.

Many smaller Varem products are included in this category, such as:

Extravarem LR 5 lt.	8 lt.	5 bar	PS x V = 40
Intervarem 5 lt.	5 lt.	8 bar	PS x V = 40

Category I (50 < PS x V ≤ 200)

This category includes tanks with product of PS x V greater than 50 and less than or equal to 200.

The manufacturer ensures the quality of design, manufacturing and final inspection of these vessels and may affix the CE marking.

Many Varem products are included in this category, such as:

Intervarem 20 l	20 l	10 bar	PS x V = 200
Extravarem LR 40 l	40 l	5 bar	PS x V = 200

Category II (200 < PS x V ≤ 1000)

This category includes tanks with product of PS x V greater than 200 and less than or equal to 1000.

The manufacturer ensures the quality of design and manufacturing. A notified body of his choice monitor the final inspection and authorizes him to affix the CE marking.

Many Varem products are included in this category, such as:

Maxivarem LR 60 lt.	60 lt.	6 bar	PS x V = 360
Maxivarem LS 100 lt.	100 lt.	10 bar	PS x V = 1000

Category III (1000 < PS x V ≤ 3000)

This category includes tanks with product of PS x V greater than 1000 and less than or equal to 3000.

The manufacturer ensures the quality of design and manufacturing. A notified body of his choice monitors the final inspection and authorizes him to affix the CE marking.

Many Varem products are included in this category, such as:

Maxivarem LR 500 lt.	500 lt.	6 bar	PS x V = 3000
Maxivarem LS 300 lt.	300 lt.	10 bar	PS x V = 3000

Category IV (PS x V > 3000)

This category includes tanks with product of PS x V greater than 3000.

The manufacturer ensures the quality of design and manufacturing. A notified body of his choice monitors the final inspection and authorizes him to affix the CE marking.

The larger Varem products are included in this category, such as:

Maxivarem LS 500 lt.	500 lt.	10 bar	PS x V = 5000
Maxivarem LS 1000 lt.	1000 lt.	10 bar	PS x V = 10000

The monitoring body, which must be notified by the UE Commission, subjects the manufacturer to different levels of control according to the category of vessel for which CE marking is requested.

For high categories the tests are more extensive although the manufacturer may choose from different procedures and therefore different controls to attain the same results.

Further than the CE PED and ISO9001:2008 Varem obtained the main international certifications including:





RICAMBISTICA E ACCESSORI

SPARE PARTS AND ACCESSORIES

Varem offre una completa gamma di ricambi per tutti i prodotti delle gamme offerte, un set di accessori a corredo delle gamme di vasi ad espansione per riscaldamento, multifunzione e sollevamento ed alcuni componenti a completamento della serie Thermovarem .

Varem offers a complete range of spare parts for all the produced items, a set of accessories to complement the range of expansion vessels for heating, multifunction and water line, together with several components to complete the Thermovarem series.

Membrane di ricambio - Spare membranes











Capacità vasi Tank capacity	Modello vasi - Tank model			
	INTERVAREM LS MAXIVAREM LS PLUSVAREM INOXVAREM ULTRAVAREM ZINCVAREM	MAXIVAREM LR	SOLARVAREM	IDROVAREM MAXIVAREM LC
	Codice	Codice	Codice	Codice
	Item	Item	Item	Item
5	MB008S2P00000000		MB008S6S00000000	
8	MB008S2P00000000		MB008S6S00000000	
12	MB012S2P00000000		MB012S6S00000000	
19	MB019S2P00000000		MB019S6S00000000	MB024S8P00000000
19 Osmovarem	MB019S2O00000000			
20	MB019S2P00000000			
20 Plusvarem	MB020S2P00000000			
24	MB019S2P00000000			MB024S8P00000000
25	MB019S2P00000000		MB019S6S00000000	
40	MB040S2P00000000		MB040S6S00000000	
50	MB050S2P00000000			
60	MB060S2P00000000	MB000S4H00000000	MB060S6S00000000	MB060S8P00000000
80	MB080S2P00000000	MB080S4H00000000	MB080S6S00000000	MB080S8P00000000
100	MB080S2P00000000	MB080S4H00000000	MB080S6S00000000	MB080S8P00000000
100 Inoxvarem	MB080S2P00000000			
150	MB150S2P00000000	MB150S4H00000000	MB150S6S00000000	MB150S8P00000000
200	MB200S2P00000000	MB150S4H00000000	MB200S6S00000000	MB200S8P00000000
250		MB200S4H00000000		MB200S8P00000000
300	MB300S2P00000000	MB200S4H00000000	MB300S6S00000000	MB300S8P00000000
400		MB300S4H00000000		MB300S8P00000000
500	MB500S2P00000000	MB500S4H00000000	MB500S6S00000000	
700		MB500S4H00000000		
750	MBN10F2P00000000			
1000	MBN10F2P00000000			
1500	MBN10F2P00000000			
2000	MBN10F2P00000000			

Le membrane sono formulate in gomma sintetica. *The membranes are made of synthetic rubber.*



Le membrane per la linea sollevamento sono certificate per la potabilità. *The membranes for water booster system are an potable water-proof certified.*

Le membrane per i Solarvarem possono resistere fino a 130° per brevi periodi in soluzioni di acqua e glicole. *The membranes for Solarvarem can resist up to 130° for short periods with solutions of water and glycol.*

Modello	Modello vaso	Raccordo	Acciaio zincato	Acciaio verniciato	Acciaio inox AISI 304	Acciaio inox AISI 316
Model	Tank model	Connector	Galvanized steel	Coated steel	Stainl. steel AISI 304	Stainless steel AISI 316
Controlflangia	5-12 lt.	3/4"	SPCFL512ZN000000	-	SPCFL512S4200000	-
Coverflange	5-12 lt.	1"	SPCFL512ZN000000	-	SPCFL512S4300000	-
	19-100 lt.	3/4"	SPCFL1912ZN000008	-	SPCFL191S42000000	-
	19-100 lt.	1"	SPCFL1912ZN000000	-	SPCFL191S43000000	SPCFL191S63000000
	19 Osmov	1/4"	-	-	SPCFL019S40000000	-
	200-300 lt.	1" 1/2	SPCFL230ZNV00000	-	SPCFL230S44000000	SPCFL230S64000000
	500-750 lt.	1" 1/2	-	SPCFL575VE400000	-	-
	1000-2000 lt.	2"	-	SPCFLN12VBHE0000	-	-
	500 lt. Plusvarem	1" 1/2	-	SPCFL575VE4P0000	-	-
	750 lt. PlusVCE	1" 1/2	-	SPCFL750VE4P0000	-	-
	1000 lt. PlusVCE	2"	-	SPCFLN12VEHC0000	-	-
	500-750 lt.	1/2"	-	-	SPCFL575S44000000	SPCFL575S64000000
	1000-2000 lt.	2"	-	-	SPCFLN12S4HC0000	SPCFLN12S6HC0000
	500-750 lt.	1/2"	-	SPDS575VE000000	-	-
	1000-2000 lt.	2"	-	SPDSN12VEDC0000	-	-
	150-200 lt. Maxivarem	1" 1/2	SPCFL152ZN000000	-	SPCFL152S44C00000	-
	250-300-400 lt. Maxivarem	1" 1/2	SPCFL254ZN000000	-	SPCFL230S44R00000	-
	500-600-700 lt. Maxivarem	1" 1/2	-	SPCFL500VE400000	-	-
	100 lt.	1/2"	SPATT100ZNV000000	-	SPATT100S40000000	SPATT100S60000000
	150-300 lt. HOR	1/2"	SPATT153ZN0H0000	-	SPATT153S40H0000	SPATT153S60000000
	150-300 lt. VRT	1/2"	SPATT153ZNV00000	-	SPATT153S40V00000	SPATT153S60V00000
	500-750-1000-1500 lt.	1/2"	SPATT515ZN000000	-	SPATT510S40000000	SPATT512S60000000
	2000 lt.	1/2"	SPATTN20VED000000	-	SPATTN20S40000000	-
	100-2000 lt.	2"	SPTAPI20ZNV000000	-	SPTAPI20S40000000	-

Modello - Model	Descrizione - Description Confezione minima - Minimum Q.ty	Codice Item
Valvola di precarica <i>Precharge valve</i> 	5-8-12-19-24-35-50-100 l (21 mm)	ACVALH21PR000000
	20-40-60-80-100SP l (21 mm)	ACVALH27PR000000
	150 + 750 l	ACVAL200PR000000
	1000 + 2000 l	ACVALN10PR000000
Raccordo a 5 vie <i>5-way connector</i> 	Lunghezza - length 72 mm	ACFIT5V100H72000
	Lunghezza - length 82 mm	ACFIT5V100H82000
	Lunghezza - length 92 mm	ACFIT5V100H92000
Manometro <i>Pressure gauge</i> 	0-6 bar Ø 50 - ¼" posteriore - rear	ACMAND50PT006000
	0-6 bar Ø 50 - ¼" radiale - radial	ACMAND50RD006000
	0-10 bar Ø 50 - ¼" radiale - radial	ACMAND50RD010000
Kit valvola + manometro per Maxivarem LS <i>Valve + pressure gauge kit for Maxivarem LS</i> 	Manometro 0-16 bar CE + Valvola di sicurezza 9 bar CE <i>Pressure gauge 0-16 bar CE + safety valve 9 bar CE</i>	5 pz ACVALD50KT016000
Pressostato <i>Pressure switch</i> 	V/M5 VAREM - Monofase <i>Monophase</i>	10 pz ACPSWVM5MN000000
	V/PM5 ITALTECNICA - Monofase <i>Monophase</i>	10 pz ACPSWPM5MN000000
	V/PT5 ITALTECNICA - Trifase <i>Three-phase</i>	10 pz ACPSWPT5TR000000
	V/PM12 ITALTECNICA - Monofase <i>Monophase</i>	10 pz ACPSWPM12MN000000
	V/PT12 ITALTECNICA - Trifase <i>Three-phase</i>	10 pz ACPSWT12TR000000
Tubo flessibile <i>Flexible hose</i> 	Lunghezza 60 cm con curva M_F, 1" GAS <i>Length 60 cm, allow M-F, 1" GAS</i>	ACFLX003MF060000
	Lunghezza 80 cm con curva M_F, 1" GAS <i>Length 80 cm, allow M-F, 1" GAS</i>	ACFLX003MF080000
	Lunghezza 100 cm con curva M_F, 1" GAS <i>Length 100 cm, allow M-F, 1" GAS</i>	ACFLX003MF100000
Coprivalvola <i>Valve cap</i> 	Nero - Black	ACCAP519NE000000
	Blu - Blue	ACCAP024BL000000
	20-100 lt. nero - black	ACCAP100NE000000
Staffa per Extravarem LR/LC <i>Plate for Extravarem LR/LC</i> 	capacità 2-40 l - capacity 2-40 lts.	ACBRK240000000000
	capacità 5-40 l - capacity 5-40 lts.	ACBRK54000VLM000
	capacità 25-40 l - capacity 25-40 lts.	ACBRK254000000000

ANODI - ANODES

	Codice standard Standard Code	Dettagli - Details
	Anodi in magnesio - Magnesium anodes	
	ANODON1000000000	Abbinabile a serbatoi da 80+150 l - Match to 80+150 lts. tanks
	ANODON2000000000	Abbinabile a serbatoi da 200+500 l - Match to 200+500 lts. tanks
	ANODON3000000000	Abbinabile a serbatoi da 750+1500 l - Match to 750+1500 lts. tanks
	ANODON4000000000	Abbinabile a serbatoi da 2000+5000 l - Match to 2000+5000 lts. tanks
	Anodi in magnesio con controllo - Magnesium anodes with control	
	ANODO1COTR000000	Abbinabile a serbatoi da 80+150 l - Match to 80+150 lts. tanks
	ANODO2COTR000000	Abbinabile a serbatoi da 200+500 l - Match to 200+500 lts. tanks
	ANODO3COTR000000	Abbinabile a serbatoi da 750+1500 l - Match to 750+1500 lts. tanks
	ANODO4COTR000000	Abbinabile a serbatoi da 2000+5000 l - Match to 2000+5000 lts. tanks
	Anodi elettronici - Electronic anodes	
	ANODOE1000000000	Abbinabile a serbatoi da 200+1500 l - Match to 200+1500 lts. tanks
	ANODOE2000000000	Abbinabile a serbatoi da 2000+3000 l - Match to 2000+3000 lts. tanks
	ANODOE3000000000	Abbinabile a serbatoi da 4000+10000 l - Match to 4000+10000 lts. tanks

TERMOMETRO - THERMOMETER

	Codice - Item	Dettagli - Details
	TERMOMETRO	Termometro sonda con guaina in rame 1/2" GAS Probe thermometer with copper sheath 1/2" GAS

RESISTENZE ELETTRICHE - ELECTRIC RESISTANCES

	Codice - Item	Dettagli - Details
	Resistenza in rame - Copper resistance	
	RERT202201014000	2 kW
	Resistenze elettriche inox senza termostato - Electric stainless steel resistances without thermostat	
	REI0202201014000	2 kW, 220 V
	REI0302201014000	3 kW, 220 V
	REI0302201014000	4 kW, 220 V
	REI0402201014000	4 kW, 380 V
	REI0403801012000	5 kW, 380 V
	REI0503801012000	6 kW, 380 V
	REI0603801012000	8 kW, 380 V
	REI0803801012000	10 kW, 380 V
	REI0003801012000	12 kW, 380 V
	Resistenze elettriche inox con termostato - Electric stainless steel resistances with thermostat	
	REIT043801012000	4 kW, 380 V
	REIT053801012000	5 kW, 380 V
	REIT063801012000	6 kW, 380 V
	REIT083801012000	8 kW, 380 V
	REIT103801012000	10 kW, 380 V
	REIT123801012000	12 kW, 380 V



Premessa

Le nostre vendite sono effettuate alle condizioni espresse dalle nostre conferme d'ordine le quali annullano ogni diversa clausola stampata o manoscritta sulle ordinazioni e ogni corrispondenza del compratore.

Ogni trasmissione di ordinazioni alla nostra società implica l'adesione del compratore alle condizioni generali di vendita sotto riportate.

1. Ordinativi e termini di consegna

I contratti di vendita si intendono sempre effettuati nel domicilio del fornitore qualunque sia il luogo di assunzione della commessa.

Le ordinazioni che il compratore conferisce sia a mezzo degli agenti di vendita o altri intermediari si intendono sempre soggette alla riserva di approvazione da parte del fornitore, approvazione che viene data con l'invio della conferma d'ordine.

Il compratore al ricevimento della conferma d'ordine è tenuto a verificare tutti i dati riportati e a comunicare immediatamente eventuali discordanze rispetto all'ordine conferito.

Il testo della nostra conferma d'ordine prevarrà in ogni caso rispetto a eventuali altri testi di offerte e ordinazioni ed è considerato accettato a tutti gli effetti qualora non intervengano contestazioni da parte del compratore entro un periodo massimo di quindici giorni dalla data di conferma.

L'espletamento delle ordinazioni ammette la tolleranza del 10% in più o in meno sul quantitativo globalmente ordinato salvo diversa pattuizione riportata esplicitamente sulla nostra conferma, senza che ciò dia luogo a variazioni di prezzo.

2. Spedizioni dei materiali

Le spedizioni dei prodotti sono effettuate normalmente a nostra cura secondo le modalità esplicitamente riportate nella conferma d'ordine.

Nel caso in cui il ritiro dei prodotti venga effettuato a cura del compratore, lo stesso si impegna a ritirare il materiale presso i nostri magazzini alla data comunicata di messa a disposizione da parte dei nostri servizi. Trascorsi cinque giorni dalla data di comunicazione di merce pronta alla spedizione senza che l'acquirente abbia provveduto al ritiro, la nostra società ha il diritto di spedire i materiali approntati addebitando le spese al compratore.

Prima di inviare il mezzo di trasporto per il ritiro della merce, il compratore è obbligato a prendere accordi col venditore sul tempo e luogo di incarico.

3. Passaggio della proprietà e dei rischi

Salvo pattuizione contraria, che deve espressamente risultare dalla conferma d'ordine, la proprietà dei materiali si trasferisce al compratore solo ed esclusivamente al momento della consegna al vettore.

Pertanto, i materiali viaggiano a rischio e pericolo del compratore.

Eventuali inconvenienti dipendenti da avarie di viaggio, disguidi ferroviari o navali o soste di qualsiasi natura, non potranno essere imputati al venditore.

Eventuali riserve e/o reclami connessi al trasporto possono essere esposti dal compratore esclusivamente nei confronti del vettore. La nostra società non è responsabile per quanto avvenuto dopo la consegna dei materiali al vettore.

Nessuna responsabilità può essere imputata alla nostra società per danni ai materiali in conseguenza delle condizioni del carico ma esclusivamente al trasportatore o a terzi.

4. Imballaggio

La nostra società provvede all'imballaggio secondo esperienza e usi.

L'impiego di imballaggi particolari o l'esclusione dell'imballaggio dovranno essere richiesti espressamente dal compratore all'atto dell'ordinazione e saranno oggetto di trattativa a fini economici.

5. Termini di consegna

I termini di approntamento, spedizione o consegna risultante dalle nostre conferme d'ordine hanno solo valore indicativo e sono dati sempre senza garanzia.

Eventuali ritardi non daranno luogo in nessun caso al risarcimento di danni o alla risoluzione, anche parziale, del contratto.

In tutti i casi di mancanza di materie prime, energia elettrica, guasti ai macchinari, interruzioni di servizi di trasporto, agitazione del personale, pubbliche calamità, ecc., la nostra società è da ritenersi libera da responsabilità per mancata o ritardata consegna.

6. Condizioni di pagamento

Il pagamento delle nostre forniture deve essere effettuato netto di ogni spesa, sconto e tassa nei termini pattuiti e riportati sulla nostra conferma di vendita.

Il luogo di pagamento è a tutti gli effetti il domicilio del venditore, anche in caso di emissione di effetti cambiari o di ricevute.

Il mancato o ritardato pagamento delle nostre fatture, oltre a dar luogo all'immediata decorrenza degli interessi che saranno addebitati nella misura del "prime rate" maggiorato di 3 punti, dà diritto alla nostra società di pretendere il pagamento anticipato delle restanti fatture e di sospendere o annullare l'espletamento degli altri contratti in corso senza che il compratore possa avanzare pretese di compensi o indennizzi.

7. Prezzi

I prezzi pattuiti e riportati nelle conferme di vendita sono al netto di qualsiasi onere e se non altrimenti specificato si intendono franco stabilimento del venditore.

Ogni variazione dei costi, in particolare delle materie prime e della manodopera, che incidano in modo rilevante sul prezzo del prodotto verificatosi durante l'esecuzione del contratto, dà diritto a una proporzionale revisione del prezzo.

Tale revisione è in facoltà del venditore anche quando il termine di consegna venga prorogato su richiesta dell'acquirente.

Il prezzo è inteso per singolo pezzo.

8. Reclami

Le contestazioni sulla qualità e sulla quantità o per merce non corrispondente a quanto precisato nella nostra conferma di vendita, devono essere formulate all'atto stesso del ricevimento della merce, menzionando le differenze riscontrate sul documento di trasporto e successivamente confermate a mezzo lettera raccomandata entro 10 giorni dal ricevimento.

Qualora il reclamo risulti tempestivo e fondato, dopo l'accertamento di nostri tecnici, l'obbligo della nostra società è limitato alla sostituzione o integrazione della merce riconosciuta non corrispondente, nello stesso luogo di consegna della fornitura primitiva, previa restituzione di questa, escluso qualsiasi diritto da parte del compratore di chiedere la risoluzione del contratto.

Reclami e proteste non danno diritto al compratore di sospendere il pagamento della fattura della merce contestata.

9. Garanzia

Tutti i prodotti riconosciuti difettosi entro 24 mesi dalla data di costruzione (60 nel caso dei serbatoi coibentati Thermovarem) verranno accreditati. La garanzia non si applica nel caso il difetto sia imputabile a un uso diverso cui il serbatoio è destinato o siano stati fatti superare al serbatoio i limiti di pressione e di temperatura indicati. I serbatoi difettosi dovranno esserci restituiti franco il nostro stabilimento di Limena. La spedizione verrà fatta franco nostro grossista. Per i serbatoi difettosi non verrà riconosciuto alcun costo extra (montaggio, smontaggio, trasporto, manodopera, etc. ...) oltre a quello del prodotto non conforme. Ci riserviamo il diritto di apportare senza alcun avviso tutte le modifiche che a nostro giudizio rappresentino un miglioramento al prodotto. Non si risponde di eventuali errori riportati nei dati di listino. Tutte le prechiariche si intendono con una tolleranza di $\pm 0,2$ bar per i primi 6 mesi dalla data di produzione.

10. Foro competente

Foro esclusivamente competente per ogni controversia relativa alle vendite e relativi contratti conclusi dalla nostra società è quello di Padova.

11. I recipienti a pressione sono soggetti a normative e regolamentazioni diverse nei paesi in cui vengono installati. È responsabilità dell'acquirente rispettare tali normative vigenti e richiedere e utilizzare i modelli appropriati.

Varem non risponde di errori tipografici o di traduzione.

Introduction

Our sales are subject only to the conditions specified in our Order Confirmation and annual printed or verbal clauses in the purchaser's order or correspondence.

All orders sent to Varem S.p.A. imply acceptance and observance by the purchaser of the hereunder General Sales Conditions.

1. Orders and delivery terms

The sales contracts are understood to be always carried out at any one of the Varem's plants, regardless of where the order has been accepted. Orders placed by the purchaser or by any other type of intermediary are always subject to approval by Varem. Said approval is given when the Order Confirmation is sent.

Upon receipt of the Order Confirmation, the purchaser is required to check all the data given and to immediately communicate any discrepancies with respect to the order placed.

The text of our Order Confirmation will prevail in any case over any other offers or orders and is considered accepted to all effects if no complaints are received from the purchaser within a maximum of 3 days from the confirmation date.

A tolerance of $\pm 10\%$ with respect to the overall quantity ordered is permitted in the fulfillment of the order, unless an agreement has been reached and is quoted in our Order Confirmation, without this giving rise to price variations.

2. Shipment of goods

Shipments are normally carried out by Varem S.p.A. in accordance with the procedures specified in the Order Confirmation.

If the purchaser withdraws the goods, said purchaser is to withdraw the goods from our warehouses on the date they are made available from our services. Once 3 days have passed from the date of communication of the goods being ready for delivery without the purchaser withdrawing the orders, Varem S.p.A. is entitled to deliver the goods, charging the purchaser with transport costs.

Prior to sending a vehicle for the withdrawal of the goods, the purchaser is obliged to agree with the Varem S.p.A. Dispatching Department on the time and place of loading.

3. Transfer of ownership and risks

Unless agreed differently, with said agreement written on the Order Confirmation, ownership of the goods is transferred to the purchaser only and exclusively at the time of loading onto the carrier.

Consequently the goods travel at the purchaser's risk.

Any problems arising from damage during transport and/or delays of any kind cannot be attributed to Varem S.p.A.

Any reservations and/or complaints connected with transport must be made by the purchaser to the carrier (as Varem S.p.A. is not responsible for whatever happens to the order once it leaves its premises).

4. Packing

Varem S.p.A. will provide for packing according to its experience and methods normally adopted. The use of special packing or exclusion of such must be explicitly requested by the purchaser at the time of the order and will be subject to negotiation with regards to cost.

5. Delivery terms

The preparation, shipment and/or delivery times resulting from our Order Confirmation are only a guide and are not firm.

The purchaser will decline the right to claim compensation for damages or termination, full or partial, of the contract.

In all cases of lack of materials, electricity, machinery breakdown, interruptions in transport services, staff agitation, public calamities, etc., Varem S.p.A. is exempt from all responsibilities for failure or delayed delivery.

6. Payment conditions

Payment of our goods must be made net of all expenses, discounts and taxes in the terms agreed and given in our Order Confirmation.

The place of payment, as well as the issue of bills of exchange and receipts, are to all effects the domicile of Varem S.p.A.

Failure or delayed payment of our invoices will not only lead to interest charges, but will also lead to the advance payment of remaining invoices and to the suspension or cancellation of the performance of the other contracts in progress without the purchaser having the right to claim compensation or indemnity.

7. Prices

The prices agreed or given in the sales confirmations are net of any charges and, if not otherwise specified, are ex-works Varem S.p.A.

Any variations in costs, particularly of raw materials and labour, substantially affecting the price of product, which occur during the fulfillment of the contract, will authorize Varem S.p.A. to revise prices in proportion to the increase.

Varem S.p.A. also has the right to revise prices when the delivery term is extended by the purchaser beyond the date already established by Varem S.p.A.

8. Complaints

Complaints concerning quality or quantity, or goods not corresponding to our Order Confirmation, must be forwarded upon receipt of the goods, specifying the differences found in the transport document, and subsequently confirmed by registered letter within 7 days from receipt.

If the complaint is promptly and properly forwarded, and considered to be founded after inspection by our technicians, Varem S.p.A.'s obligations are confined to replacement or integration of the goods at the same place of delivery of the original supply after return of the mistaken goods: except for all rights on the part of the purchaser to demand termination of the contract.

Complaints and protests do not give the purchaser the right to suspend payment of the invoice for the goods in question.

9. Warranty

A credit note will be issued for all products that have been accepted as defective by Varem S.p.A. within 24 months (60 months for Thermovarem insulated tanks) from the date of production. The warranty does not apply if the defect is due to use of the tank other than those specified in the authorized price list / catalogue or if the indicated maximum pressure and/or temperature values have been exceeded. All faulty tanks must be returned to Varem S.p.A., Limena at the expense of the sender. Return shipment is made free of charge to Varem S.p.A. wholesaler. No extra cost will be acknowledged for faulty tanks (assembly - disassembly - transport - labour - etc.) besides the cost of the non-conforming product. We reserve the right to carry out, without advance warning, all the changes that in our judgment represent an improvement of the product. Tolerance of the pre-charges is $\pm 0,2$ bar of the specified value for the first 6 months from the date of production.

10. Jurisdiction

The Court of Padua will be exclusively empowered to settle any disputes arising from the sales of contracts concluded by Varem S.p.A.

11. Pressure tanks are subject to different norms and regulations in the countries where they are installed. The purchaser is responsible for respecting such norms and for using the proper models. Varem S.p.A. totally declines any responsibility from any case where a tank has been mistakenly used.

Varem S.p.A. is not responsible for any typographical or translation errors.

VAREM®



CONTATTI:
CONTACTS:

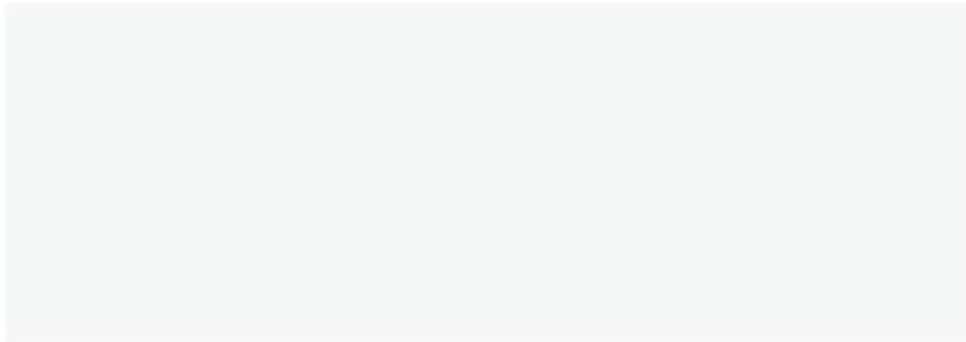

COME RAGGIUNGERCI

HOW TO REACH US



PADOVA

Varem s.p.a

www.varem.com
varem@varem.com, vendite@varem.com
tel. +39 049 8840322
fax +39 049 8841399
P. Iva 01010270286

Impianto di Bovolenta - sede legale

Bovolenta plant - registred office
via Sabbioni 2, I-35024 Bovolenta (PD) - Italy
45° 16' 02.49" N, 11° 55' 51.49" E

Impianto di Limena - quartier generale

Limena plant - headquarters
via del Santo 207, I-35010 Limena (PD) - Italy
45° 27' 43.93" N, 11° 15' 12.44" E

Auto: uscita A4 Padova Ovest, direzione Trento/Bassano, prima uscita Limena

By car: exit highway A4 Padova Ovest, way to Trento/Bassano, first exit to Limena

ООО «Альран» ИНН 7451457410

АЛЬРАН

www.alran.ru; msk@alran.ru